

# 信用等级通知书

东方金诚债评字【2024】0151号

## 柳州银行股份有限公司：

东方金诚国际信用评估有限公司信用评级委员会通过对贵公司及拟发行的“2024年柳州银行股份有限公司第二期‘三农’专项金融债券”信用状况进行综合分析和评估，评定贵公司主体信用等级为AA+，评级展望为稳定，本期债券信用等级为AA+。

东方金诚国际信用评估有限公司

二〇二四年五月十六日

## 信用评级报告声明

为正确理解和使用东方金诚国际信用评估有限公司（以下简称“东方金诚”）出具的信用评级报告（以下简称“本报告”），声明如下：

- 1.本次评级为委托评级，东方金诚与评级对象不存在任何影响本次评级行为独立、客观、公正的关联关系，本次项目评级人员与评级对象之间亦不存在任何影响本次评级行为独立、客观、公正的关联关系。
- 2.本次评级中，东方金诚及其评级人员遵照相关法律、法规及监管部门相关要求，充分履行了勤勉尽责和诚信义务，有充分理由保证本次评级遵循了真实、客观、公正的原则。
- 3.本评级报告的结论，是按照东方金诚的评级流程及评级标准做出的独立判断，未受评级对象和第三方组织或个人的干预和影响。
- 4.本次评级依据委托方提供的资料和/或已经正式对外公布的信息，相关信息的合法性、真实性、准确性、完整性均由资料提供方和/或发布方负责，东方金诚按照相关性、可靠性、及时性的原则对评级信息进行合理审慎的核查分析，但不对资料提供方和/或发布方提供的信息合法性、真实性、准确性及完整性作任何形式的保证。
- 5.本报告仅为受评对象信用状况的第三方参考意见，并非是对某种决策的结论或建议。东方金诚不对发行人使用/引用本报告产生的任何后果承担责任，也不对任何投资者的投资行为和投资损失承担责任。
- 6.本报告自出具日起生效，在受评债项的存续期内有效。其中主体评级结果有效期自2024年5月16日至2025年5月15日有效，该有效期除终止评级外，不因任何原因调整。在评级结果有效期内，东方金诚有权作出跟踪评级、变更等级、撤销等级、中止评级、终止评级等决定，必要时予以公布。
- 7.本报告的著作权等相关知识产权均归东方金诚所有。除委托评级合同约定外，委托方、受评对象等任何使用者未经东方金诚书面授权，不得用于发行债务融资工具等证券业务活动或其他用途。使用者必须按照东方金诚授权确定的方式使用并注明评级结果有效期限。东方金诚对本报告的未授权使用、超越授权使用和不当使用行为所造成的一切后果均不承担任何责任。
- 8.本声明为本报告不可分割的内容，委托方、受评对象等任何使用者使用/引用本报告，应转载本声明。

东方金诚国际信用评估有限公司  
2024年5月16日

# 2024年柳州银行股份有限公司

## 第二期“三农”专项金融债券信用评级报告

主体信用等级	评级展望	本期债券信用等级	评级日期	评级组长	小组成员
AA+	稳定	AA+	2024/5/16	李柯莹	张迟

主体概况	评级模型																																		
柳州银行是一家地方性城市商业银行，业务主要覆盖柳州市以及南宁、桂林等其他地级市，柳州市国资委通过下属企业及柳州市财政局合计持有其92.51%的股份。	<table><thead><tr><th>一级指标</th><th>二级指标</th><th>权重(%)</th><th>得分</th></tr></thead><tbody><tr><td rowspan="2">规模及竞争力</td><td>资产规模</td><td>30.00</td><td>25.31</td></tr><tr><td>存款市场份额</td><td>20.00</td><td>16.55</td></tr><tr><td rowspan="4">风险管理水平</td><td>贷款客户集中度</td><td>5.00</td><td>2.04</td></tr><tr><td>不良贷款率</td><td>10.00</td><td>6.76</td></tr><tr><td>拨备覆盖率</td><td>5.00</td><td>2.23</td></tr><tr><td>流动性比例</td><td>5.00</td><td>4.82</td></tr><tr><td rowspan="3">盈利及资本充足性</td><td>净资产收益率</td><td>10.00</td><td>4.64</td></tr><tr><td>资本充足率</td><td>10.00</td><td>6.87</td></tr><tr><td>核心一级资本充足率</td><td>5.00</td><td>3.86</td></tr></tbody></table>	一级指标	二级指标	权重(%)	得分	规模及竞争力	资产规模	30.00	25.31	存款市场份额	20.00	16.55	风险管理水平	贷款客户集中度	5.00	2.04	不良贷款率	10.00	6.76	拨备覆盖率	5.00	2.23	流动性比例	5.00	4.82	盈利及资本充足性	净资产收益率	10.00	4.64	资本充足率	10.00	6.87	核心一级资本充足率	5.00	3.86
一级指标	二级指标	权重(%)	得分																																
规模及竞争力	资产规模	30.00	25.31																																
	存款市场份额	20.00	16.55																																
风险管理水平	贷款客户集中度	5.00	2.04																																
	不良贷款率	10.00	6.76																																
	拨备覆盖率	5.00	2.23																																
	流动性比例	5.00	4.82																																
盈利及资本充足性	净资产收益率	10.00	4.64																																
	资本充足率	10.00	6.87																																
	核心一级资本充足率	5.00	3.86																																
<b>债券概况</b>	<b>调整因素</b>																																		
<b>发行规模：</b> 人民币8亿元	无																																		
<b>债券期限：</b> 3年	<b>个体信用状况</b>																																		
<b>还本付息方式：</b> 按年付息，到期一次还本，最后一期利息随本金的兑付一起支付	aa																																		
<b>募集资金用途：</b> 全部专项用于发放涉农贷款，涉农贷款口径按照人民银行、银保监会涉农贷款统计制度执行	<b>外部支持</b>																																		
	+1																																		
	<b>评级模型结果</b>																																		
	AA+																																		
	<b>本期债券信用等级</b>																																		
	AA+																																		

注：最终评级结果由信评委参考评级模型输出结果通过投票评定，可能与评级模型输出结果存在差异。

### 评级观点

柳州银行与当地政府、企业、居民合作关系良好，存贷款业务具有很强的区域竞争优势，业务规模稳定增长，综合财务实力很强。该行通过加大不良资产处置力度，不良贷款率有所下降，但受区域经济增速放缓影响，关注类贷款中部分借款主体还款能力有所下降，该行信贷资产质量可能面临下行压力。同时，该行投资资产中的逾期资产规模较大，未来仍需关注其不良资产处置情况。

外部支持方面，柳州银行在存贷款业务开展以及资本补充等方面得到了股东及地方政府的支持，预计将对其未来发展产生积极影响。

综合分析，东方金诚认为柳州银行偿债能力很强，本期债券受保障程度很高，违约风险很低。

### 同业对比

2023年	柳州银行	绍兴银行	承德银行	泉州银行	泸州银行
资产总额(亿元)	2202.88	2527.27	2074.97	1712.31	1576.36
吸收存款(亿元)	1536.89	1629.12	1570.51	1223.07	1176.25
发放贷款及垫款(亿元)	1313.21	1478.82	880.60	994.11	884.66
所有者权益(亿元)	167.48	157.73	122.31	113.73	109.27
营业收入(亿元)	41.73	37.99	38.81	35.37	47.70
净利润(亿元)	9.35	15.61	15.82	6.50	9.94
不良贷款率(%)	1.61	0.83	1.71	1.61	1.35
拨备覆盖率(%)	161.06	324.67	247.34	168.01	372.42
流动性比例(%)	97.29	64.29	148.73	77.60	80.14
资本充足率(%)	11.54	13.29	14.78	12.08	12.74

数据来源：柳州银行母公司口径审计报告、对比组银行（主体级别AA+）公开数据，东方金诚整理。

## 主要指标及依据

### 收入结构 (亿元)

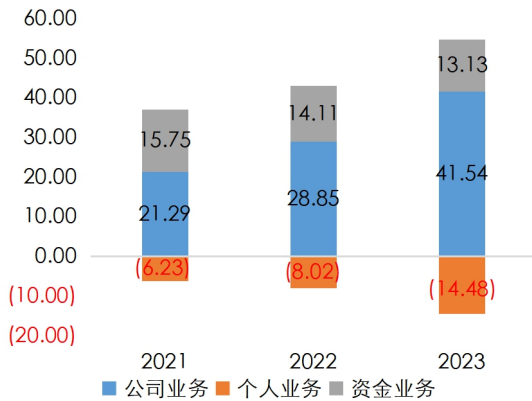

单位: 亿元	2021	2022	2023
资产总额	1684.03	1973.01	2202.88
吸收存款	1088.90	1249.41	1536.89
发放贷款及垫款	947.44	1137.34	1313.21
所有者权益	148.97	157.27	167.48
营业收入	33.11	41.22	41.73
净利润	6.22	8.48	9.35

### 资产质量 (%)

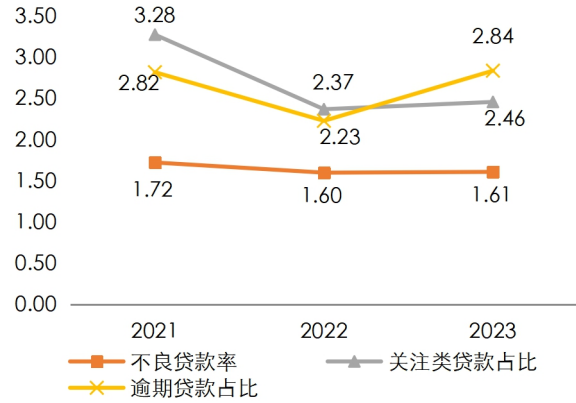

单位: %	2021	2022	2023
净资产收益率	4.06	5.54	5.76
不良贷款率	1.72	1.60	1.61
拨备覆盖率	170.38	151.40	161.06
流动性比例	111.06	87.46	97.29
资本充足率	12.60	11.30	11.54
核心一级资本充足率	11.43	10.45	10.50

注: 该行 2021 年开始实行新金融工具准则, 基于实际利率法计提的金融工具利息应包含在相应金融工具的账面余额中, 2021 年以来吸收存款、发放贷款与垫款含应计利息, 其中发放贷款及垫款为计提减值准备后的账面价值。

## 优势

- 该行在广西当地营业网点覆盖面较广, 共设有 203 家营业网点, 并成立了绿色专营支行, 存贷款业务具有很强的区域竞争优势;
- 该行与柳州、南宁等地的政府和企事业单位建立了良好的合作关系, 信贷投放规模逐年上升, 业务发展势头良好;
- 得益于异地支行、供应链中心等各类营销机构的拓展, 该行存款基础较好, 核心负债依存度维持在 60% 以上, 为其业务开展提供稳定资金;
- 该行为柳州市国有控股的地方性城商行, 持续获得财政资金等存款, 政府和股东在资本补充、业务拓展等方面对其支持力度较大。

## 关注

- 受区域经济增速放缓影响, 当地房企、中小企业等风险抵御能力有所下降, 短期内经营情况改善空间受限, 该行信贷资产质量面临下行压力;
- 该行持有的延期还本信托投资资产规模较大, 部分非标资产逾期时间较长, 信用风险管理存在一定压力;
- 该行关联客户集中度较高, 部分单一客户综合授信集中度超监管上限;
- 该行表外业务中票据业务规模较大且持续增长, 存在一定风险敞口。

## 评级展望

预计未来柳州银行存贷款业务保持较好发展势头, 整体经营状况稳定, 但受区域部分房企、中小企业等风险抵御能力下降影响, 该行资产质量存在下行压力。综上, 评级展望为稳定。

## 评级方法及模型

《东方金诚商业银行信用评级方法及模型 (RTFF001202208) 》

## 历史评级信息

主体信用等级	债项信用等级	评级时间	项目组	评级方法及模型	评级报告
AA+/稳定	AA+	2024年3月11日	刘绍芳、张迟	《东方金诚商业银行评级方法及模型 (RTFF001202208)》	<a href="#">阅读原文</a>
AA+/稳定	AA+	2019年2月19日	李磊、张丽	《商业银行信用评级方法 (2014年)》	<a href="#">阅读原文</a>
AA/稳定	-	2018年1月11日	李茜、张丽	《商业银行信用评级方法 (2014年)》	<a href="#">阅读原文</a>
AA/负面	AA	2017年1月23日	李茜、张丽	《商业银行信用评级方法 (2014年)》	<a href="#">阅读原文</a>
AA/列入观察名单	-	2015年9月11日	李茜、张丽	《商业银行信用评级方法 (2014年)》	<a href="#">阅读原文</a>
AA/稳定	AA	2015年6月23日	李茜、唐镛、余珊、张丽	《商业银行信用评级方法 (2014年)》	<a href="#">阅读原文</a>

注：以上为不完全列示。

## 主体概况

柳州银行业务区域覆盖柳州本地以及南宁等广西其他 8 个地级市，柳州市国有企业及柳州市财政局合计持有其 92.51% 的股份

柳州银行股份有限公司前身系 1997 年 3 月成立的柳州城市合作银行，1998 年 5 月更名为柳州市商业银行股份有限公司，并于 2010 年 9 月更名为现名。2014 年，该行定向募集 5.69 亿股，实收资本增至 17.07 亿元。2017 年和 2018 年，该行通过向原股东配股和向原 14 家国有股东定向募股方式增资，资本实力持续提升。2022 年 1 月，广西银保监局核准柳州市财政局通过接收其他国有企业股份增持柳州银行 65230 万股股份，成为该行第一大股东。截至 2023 年末，该行实收资本为 45.72 亿元，其中国有法人股占比为 96.87%，柳州市财政局持股比例达到 19.99%，柳州市属国有企业及柳州市财政局合计持有其 92.51% 的股份。

图表 1 截至 2023 年末柳州银行前十大股东情况（单位：%）

排名	股东名称	股东性质	持股比例
1	柳州市财政局	政府部门	19.99
2	广西柳州市东城投资开发集团有限公司	国有法人	10.65
3	广西柳州市建设投资开发有限责任公司	国有法人	10.65
4	柳州东通投资发展有限公司	国有法人	10.65
5	柳州市龙建投资发展有限责任公司	国有法人	10.65
6	柳州市城市投资建设发展有限公司	国有法人	8.74
7	柳州市金控科技有限公司	国有法人	4.99
8	柳州市温馨房地产开发有限责任公司	国有法人	4.81
9	广西柳州市投资控股集团有限公司	国有法人	3.24
10	广西铝业集团有限公司 <sup>1</sup>	国有法人	2.41
合计			86.78

资料来源：柳州银行提供，东方金诚整理

## 本期债券概况

柳州银行拟发行 8 亿元“三农”专项金融债券（简称“本期债券”）议案已经该行董事会审议通过。本期债券募集资金在扣除发行费用后，将全部专项用于发放涉农贷款。该行拟发行本期债券概况如图表 2 所示，具体发行条款以该行与主承销商共同确定并经主管部门审批通过的内容为准。

图表 2 本期拟发行债券概况

债券名称	2024 年柳州银行股份有限公司第二期“三农”专项金融债券
发行规模	人民币 8 亿元

<sup>1</sup> 广西广投银海铝业集团有限公司已于 2023 年 4 月变更名称为广西铝业集团有限公司。

发行期限	3年期
发行价格	按债券面值平价发行
债券利率	固定利率
还本付息方式	按年付息，到期一次还本，最后一期利息随本金的兑付一起支付
募集资金用途	本期债券的募集资金将依据适用法律和主管部门的批准，全部专项用于发放涉农贷款，涉农贷款口径按照人民银行、银保监会涉农贷款统计制度执行
本息偿付顺序	本期债券属于商业银行发行的、本金和利息的清偿顺序等同于商业银行一般负债（但根据有关法律次于个人储蓄存款的本金和利息），先于商业银行二级资本工具、其他一级资本工具、核心一级资本工具的金融债券

资料来源：柳州银行提供，东方金诚整理

## 个体信用状况

### 宏观经济与政策环境

#### 一季度经济增速超预期，稳增长政策前置发力和外需回暖是主要原因

2024年一季度GDP同比增长5.3%，增速高于去年四季度的5.2%，也高于今年“两会”政府工作报告设定的“5.0%左右”的增长目标，超出市场普遍预期。背后的推动因素有三个：一是前期降准、LPR降息相继落地，以及近期政策面启动大规模设备更新和耐用消费品以旧换新等措施，提振内需效果逐步显现，其中，一季度基建投资（不含电力）同比增长6.5%，较去年全年增速加快0.6个百分点，是稳增长政策发力的集中体现。二是以服务消费和制造业投资较快增长为代表，经济内生增长动能也在改善。三是受周期性因素等影响，年初海外需求回暖，对国内经济增长形成正向拉动。

一季度GDP较快增长与微观感受存在一定“温差”，背后的主要原因是当前物价明显偏低。一季度CPI和PPI同比分别为0.0%和-2.7%，名义GDP增速仅为4.2%，而民众收入、企业利润等均以名义值体现。另外，从经济增长结构来看，一季度高技术制造业生产较快增长，基建和制造业投资加速，以及外需明显回暖，这些拉动经济增长的积极因素与普通民众距离较远，与之相反的是，楼市低迷造成的资产价值缩水、青年失业率偏高、城镇居民收入增速较低等带给普通民众的感受更为强烈。最后，季度GDP按生产法统计，而当前宏观经济存在明显的“供需需弱”特征，物价低迷即体现了这一点。

展望未来，二季度稳增长政策效果会进一步体现，外需对经济增长的拉动力有望继续增强，经济增长动能回升势头将会延续，叠加以GDP两年平均增速衡量的上年同期实际经济增速走低，二季度GDP同比有望进一步加快至5.4%左右。在政策面推动科技创新、加快发展新质生产力的同时，如何引导房地产行业尽快实现软着陆，以及推动物价温和回升，将是未来一段时间宏观调控的重心所在。

**2024年二季度将进入宏观政策观察期，货币政策降息降准概率不大，但新增信贷有望反弹，政府债券发行将会提速，房地产行业支持政策力度也将进一步加大**

一季度逆周期调节政策前置发力，推动经济运行开局良好，预计二季度宏观政策将转入观察期，货币政策和财政政策出台新的稳增长措施的可能性下降。不过，在信贷“均衡投放”导

致一季度新增信贷同比大幅少增之后，二季度伴随影响方向反转，新增信贷有望出现较大规模同比多增；与此同时，去年底发行的特别国债资金大部分在今年一季度下拨地方，导致同期地方政府专项债发行节奏偏缓，二季度专项债发行规模会明显增大，同时今年安排的1万亿超长期特别国债也将在二季度开闸发行。这意味着短期内基建投资还有加速空间，也表明宏观政策将延续稳增长取向。最后，为尽快引导楼市企稳回暖，全面提振市场信心，接下来房地产支持政策将持续加码，居民房贷利率会进一步大幅下行。往后看，考虑到未来一段时间物价水平都将处于偏低状态，加之经济下行压力尚未根本缓解，下半年货币政策在降息降准方面都有空间。

## 行业分析

**“稳中求进”基调及稳健货币政策背景下，商业银行整体业务运营将保持稳健，行业资产质量将保持在可控范围内，分化态势仍将延续**

在国内经济“稳中求进”基调下，预计2024年货币政策将继续保持稳健且精准有力，商业银行流动性保持合理充裕。2024年1月，央行宣布实施降准和定向降息，货币政策逆周期调节力度加大，有助于商业银行进一步让利实体经济，预计全年信贷投放将稳步增长。同时，监管部门引导商业银行加大对重大战略方向及薄弱环节等领域的信贷支持力度，行业新增贷款将持续向科技创新、先进制造、绿色转型、普惠小微、数字经济等领域倾斜，信贷结构将持续优化。

2023年以来金融领域防范化解风险各项工作有序推进，叠加商业银行持续加大不良贷款处置力度，推动风险资产加速出清，行业不良贷款率持续下行至近年低位，资产质量持续改善。截至2023年末，商业银行拨备覆盖率为205.14%，与年初基本持平，行业风险抵补能力整体充足。预计未来经济运行将进一步向常态化回归，且在监管引导全力推进中小金融机构改革化险等背景下，商业银行整体资产质量将保持平稳。但考虑到金融资产分类认定趋严、相关短期纾困政策到期、房地产及相关领域政策波动等多因素影响，商业银行依然面临一定资产质量管控压力。

盈利方面，存款挂牌利率的下调和结构优化一定程度上缓解商业银行付息压力，但居民储蓄意愿仍较强、投资需求尚未明显改善，存款定期化趋势仍可能持续一段时间。而在LPR连续下调、存量房贷利率调整等影响下，商业银行资产端收益率显著下行，行业净息差延续收窄趋势，且减值计提压力依然较大，商业银行净利润增速趋缓。2023年，商业银行净息差为1.69%，同比下降22BP；平均资产利润率为0.74%，同比下降0.05个百分点，为2014年以来的最低值。预计短期内商业银行仍将面临息差收窄的压力，资产质量的分化亦使得利润增长空间相对有限。

2023年以来商业银行资本补充债券发行提速，地方政府亦大力发行专项债券支持中小银行补充资本，但受累于内源资本补充能力的减弱以及业务规模的较快增长，商业银行整体资本充足率较年初小幅回落。预计未来，基于进一步支持实体经济、提升信贷投放能力，以及化解风险资产等的需求，商业银行对资本补充需求依然较大，但在监管鼓励多渠道补充资本背景下，预计行业整体资本充足性将保持合理充裕。同时，随着系统重要性银行附加监管规定、《商业银行资本管理办法》的实施，行业资本迎来差异化管理，对商业银行资本管理能力提出了更高



要求。

图表3 商业银行财务概况（单位：%）

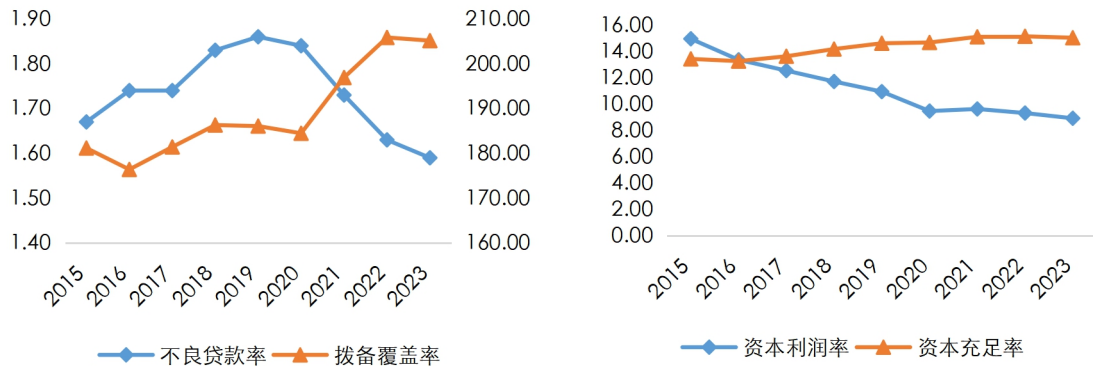

数据来源：国家金融监督管理总局，东方金诚整理

### 区域环境

柳州市工业基础较好，已形成汽车、机械、冶金等三大支柱产业，其经济总量在广西壮族自治区下辖地级市中排名第二，经济实力很强，但近年来受宏观环境、市场变化等因素影响，柳州市经济增速偏低，低于自治区平均增速

广西壮族自治区（以下简称“广西”）是中国西部地区唯一的沿海省区。近年来，国家西部大开发战略的实施，以及中国与东盟经贸战略合作的推进，助推了广西经济的发展。2023年，广西实现地区生产总值27202.39亿元，同比增长4.1%。柳州市位于广西中部，是广西最大的工业基地、西部地区重要的交通枢纽，区位优势显著。柳州市经济总量仅次于广西首府南宁市，但其工业增加值在宏观经济增速放缓带来的行业整体下行压力以及上游原材料成本端挤压等因素影响下，连续4年出现负增长，拖累柳州市GDP增速低于全省经济平均。2023年柳州市规模以上工业增加值增速实现正增长，为6.0%，全年实现生产总值3115.86亿元，同比增长2.8%，但仍低于广西4.1%的增速。

柳州市逐渐形成了汽车、冶金、机械、化工及日化产业、轻工业5个传统产业和高端装备制造、电子信息技术、节能环保、生物制药、生产性服务5个新兴产业组成的“5+5”产业体系，拥有上汽通用五菱、柳钢、东风柳汽、柳工等全国500强企业。其中，规模以上汽车、冶金和机械三大支柱产业工业总产值合计占比约70%。2020年以来，受去产能边际效益递减、市场竞争加剧等因素影响，柳州市汽车、机械等行业企业经济效益有所下滑。2021年和2022年，区域内规模以上工业总产值同比分别下降1.8%和2.3%。2023年，在有色金属冶炼及压延加工业、电气机械和器材制造业和医药制造业的增长带动下，柳州市规模以上工业增加值增长6.0%。整体来看，区域内部分企业仍面临收入缩减、现金流承压等经营困难，对柳州银行贷款质量形成一定负面影响。

2023年柳州市固定资产投资（不含农户）同比下降5.6%。分领域看，工业投资增长15.4%，

房地产开发投资同比下降 42.0%。同期，柳州市商品房销售面积同比下降 27.1%，商品房销售额下降 28.9%。

图表 4 2023 年广西主要地级市经济概况及柳州市经济发展情况（单位：亿元、%）

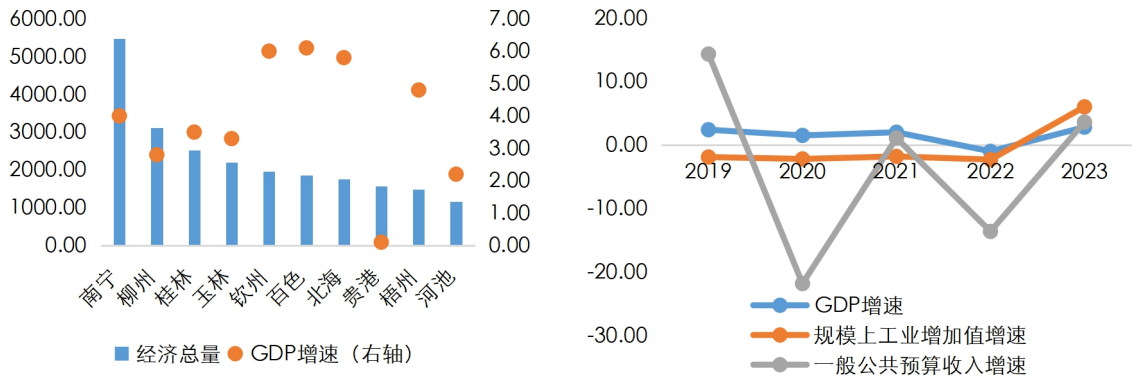

资料来源：广西壮族自治区统计局，东方金诚整理

## 公司治理与战略

柳州银行建立了“三会一层”的治理架构，发展战略清晰，但关联方授信集中度高，战略规划的落实情况一般

柳州银行依照监管部门的要求并参照同业经验，建立了以股东大会、董事会、监事会和高级管理层为主体的“三会一层”治理架构。

柳州银行关联方授信集中度高，截至 2023 年末，该行关联方授信总额、前两大关联方集团授信总额均超过监管要求<sup>2</sup>，其关联方授信总额占资本净额比重为 87.71%。该行关联贷款借款主体以柳州市基建开发类的城投企业为主，同期末，关联方贷款五级分类均为正常类。

柳州银行基于自身发展现状和所在区域的经济特征，制定了较为清晰的发展战略。该行计划调整负债结构，降低负债成本，同时逐步优化信贷结构，重点支持经营区域内机构类客户以及汽车与装备制造业、现代农业、批发零售业和现代物流行业的中小企业群体和优质消费群体，并逐步推行柳州、南宁双中心经营战略。此外，该行将不断提升资产负债管理水平，加快逾期贷款化解及压降大额贷款，提升风险管理水平。随着逾期贷款的逐步化解、增资扩股的完成以及南宁地区支行及物理网点数量不断提升，该行各项业务有序开展。但该行贷款客户集中度偏高，且资产质量存在一定下行压力，整体战略落实情况一般。

社会责任履行方面，该行配合广西壮族自治区政府推出“桂惠贷”贴息贷款产品；该行 2021 年上线广西法人银行机构首个绿色金融管理系统，成立绿色贷款管理中心，设立“绿色专营支行”。截至 2023 年末，该行绿色贷款余额为 87.73 亿元，同比增长 24.27%；此外，该行累计发行绿色金融债券 70 亿元，用于支持绿色产业项目。总体来看，该行 ESG 组织架构逐步完善，绿色综合金融服务能力较好。

<sup>2</sup> 根据原中国银监会 2004 年 4 月颁布的《商业银行与内部人和股东关联交易管理办法》规定，“商业银行对一个关联法人或其他组织所在集团客户的授信余额总数不得超过商业银行资本净额的 15%”，“商业银行对全部关联方的授信余额不得超过商业银行资本净额的 50%”。

## 业务运营

依托广泛分布的网点布局以及当地政府的支持，柳州银行存贷款业务在广西柳州当地具有很强的区域竞争优势

柳州银行总部设立于广西柳州市，并在广西其他城市进行了差异化布局。作为国有控股的地方性商业银行，凭借广泛的网点分布以及当地政府及企业的大力支持，柳州银行存贷款市场份额在柳州市保持了领先的地位。截至 2023 年末，该行共有 203 家营业网点，除柳州市外，南宁、桂林、河池、梧州、百色、贵港、来宾、玉林市等地区均设立了异地分、支行，另设有小企业专营机构、小企业金融服务分中心、绿色专营支行。其中，该行与南宁市政府和企业合作关系较好，当地分行存款和贷款增长较快。此外，该行还在柳州市、玉林市以及广州市从化区发起设立了 6 家村镇银行<sup>3</sup>，下设 34 家网点。同期末，该行资产总额为 2202.88 亿元，在全国商业银行中排名中等水平。

公司业务和资金业务是柳州银行主要的收入来源。该行公司存贷款保持较快增长，公司业务板块对营业收入贡献度提升至 70%以上。该行个人业务中存款规模持续增长、存款付息成本逐渐降低，但个人贷款增长乏力、且贷款结构以住房按揭等低息贷款为主，导致收入低于成本。2021 年以来由于资金业务中利率债等低收益资产占比上升，其资金业务收益水平及贡献度有所下滑。从区域上看，该行柳州市业务收入占总收入的 60%以上。

图表 5 柳州银行存贷款市场份额<sup>4</sup>和营业收入构成（单位：%、亿元）

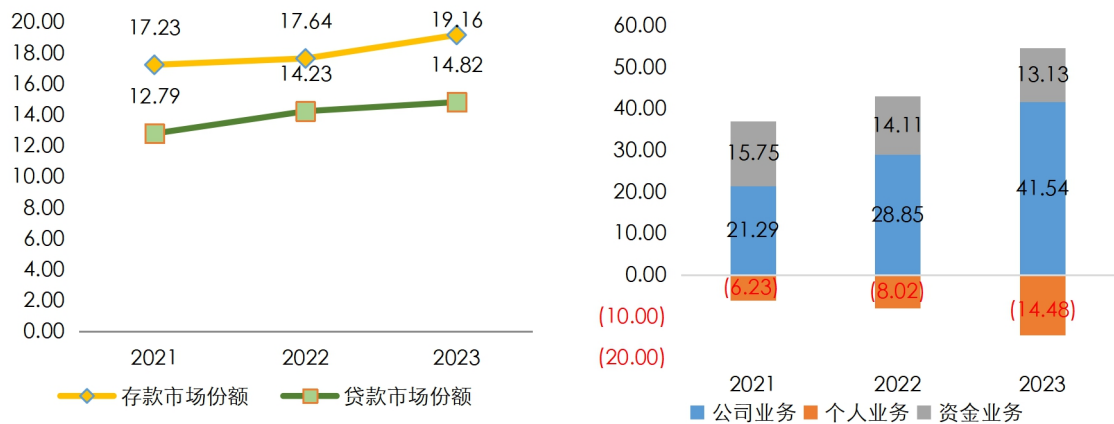

数据来源：柳州银行提供，东方金诚整理

## 公司业务

柳州银行通过营销重点项目、设立绿色金融管理中心、推动供应链金融业务等方式，持续改善对公综合服务能力，对公存贷款业务发展具有较好基础

柳州银行对公存款客户群体包括当地政府和事业单位、基础设施建设等国有企业以及汽车、医疗、白糖等产业链上下游企业。2020 年以来，该行通过成立供应链融资中心带动其围绕柳钢集团、东风柳汽集团及上下游的供应链金融业务不断发展，汇票业务规模扩大使其保证金存款

<sup>3</sup> 截至 2023 年 11 月 24 日，本行已完成广西融水柳银村镇银行股份有限公司转融水支行工作并进行了账务处理。

<sup>4</sup> 统计范围仅包含柳州市区，不包含县域。

规模保持较高水平。2022年以来，该行加大对核心企业以及上下游白名单客户营销力度<sup>5</sup>，带动定期存款增速提升。同时，在贷款利率持续下行背景下，区域其他银行金融机构存款利率有所下降，使得该行部分活期对公存款客户有所回流，对公存款增速持续提升。截至2023年末，该行对公存款余额为793.93亿元，较年初增长20.89%。

存款定价方面，2021年~2023年，该行对公存款加权年化利率分别为2.93%、2.76%和2.95%，付息成本较高。未来该行仍将重点营销供应链金融业务存款以控制存款成本，其对公存款规模将保持稳步增长。

图表6 柳州银行对公存贷款结构<sup>6</sup>（单位：亿元）

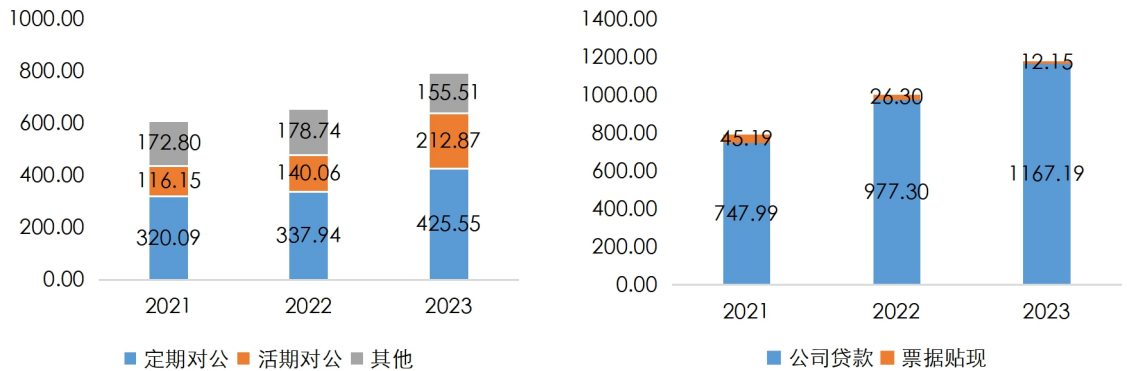

资料来源：柳州银行提供，东方金诚整理

柳州银行持续支持地方重点项目建设，同时围绕汽车、糖业产业、仓储、钢材、工程机械、物流产业链的核心企业，拓展其上下游企业客户以提高客户粘性，使得对公贷款保持快速增长。2021年末~2023年末，该行对公贷款年均复合增长率为21.94%，占全行贷款比重保持在80%以上。

该行对于当地重点项目建设以及城投企业支持力度较大，租赁和商务服务业、水利环境和公共设施行业贷款持续增长。同时，2020年以来，该行深度挖掘当地汽车和工程机械两大板块主机厂、子公司及上下游企业贸易结算等需求，扩大对公客户营销面。2021年1月起，该行配合广西壮族自治区政府推出“桂惠贷”贴息贷款产品，经政府贴息2~3个百分点后通过“桂惠贷”投放的贷款加权平均利率为3.85%。此外，该行2021年上线广西法人银行机构首个绿色金融管理系统，成立绿色贷款管理中心，设立“绿色专营支行”，在上述因素推动下，2021年末~2023年末该行公司贷款复合增长速度保持在20%以上，2023年末公司贷款规模较年初增长19.43%至1167.19亿元。

该行票据业务规模不大，2023年末票据贴现余额为12.15亿元，以直贴业务为主。该行直贴业务出票人以广西省内租赁和商务服务业、制造业、批发和零售业以及建筑业为主，贷款利率分布在2.20%~3.00%之间，目前资产五级分类均为正常类。该行转贴现规模较小，承兑行以国股行和广西、浙江、山东等省份的城商行为主。

<sup>5</sup> 核心企业给该行提供上下游企业白名单客户，该行对白名单客户实行差异化优惠利率政策，同时核心企业承担连带责任担保。

<sup>6</sup> 由于四舍五入，总数与各分款项加总数存在尾差。

该行综合考虑资金成本、运营成本、风险成本、目标收益率、重点客户调节等因素，进行贷款利率定价。2023年，该行公司贷款利率为5.72%，较2022年上升44BP，主要是该行租赁和商务服务业贷款规模增长较大且利率相对较高所致。未来，该行将继续加大对公贷款客户拓展力度，预计公司业务板块收入对营业收入的贡献度将维持在较高水平。

该行表外业务主要为银行承兑汇票产品，近年来业务规模快速增长。2020年该行成立了供应链金融中心，重点拓展糖业、汽车、医药、建筑等行业及上下游客户票据结算需求。截至2023年末，该行承兑汇票余额为304.37亿元。该行承兑汇票平均保证金比例在70%以上，部分无保证金客户在该行存有100%以上定期存款。同期末，该行前十大银行承兑汇票客户签票余额96.45亿元，客户主要为广西批发零售、商贸、建筑等企业，截至报告出具日上述企业经营均正常。理财业务方面，2023年末该行理财产品余额160.44亿元，均为净值型产品，该行理财产品底层主要投向信用债，其中AA+（含）以上信用债券在理财投资总资产占比75%左右。

### 个人业务

**依托营业网点的拓展以及利率优势，柳州银行个人存款增势较好、但付息成本偏高，同时其个人贷款以住房按揭等低息贷款为主，个人业务对其收入贡献低**

为促进全行零售业务协同发展，柳州银行通过丰富储蓄产品、完善存款计息方式和利率定价以及推广市民卡增加客户粘性。同时，该行通过完善“线上线下”营销渠道、优化服务、定期开展营销活动对客户进行分层营销，客群细分至老年群体、征地拆迁客户、工薪阶层、小微企业主等。2021年以来，为控制成本，该行重点营销活期存款以调整存款结构，2021年和2022年储蓄存款增速分别为8.62%和22.71%；截至2023年末，该行储蓄存款余额为722.57亿元，较年初增长28.26%。其中，2022年以来储蓄存款增速提升主要由柳州以外区域零售业务贡献度提升带动。

定价方面，该行储蓄存款付息成本在同业中偏高。2021年该行监管口径个人存款付息率为3.52%，2022年较上年压降22BP至3.30%。2023年，该行个人存款付息率较2022年上升5BP至3.35%，整体呈现波动下降趋势。未来，该行将进一步加大柳州以外区域存款营销力度，预计储蓄存款维持平稳增长。

图表7 柳州银行个人存贷款结构（单位：亿元）

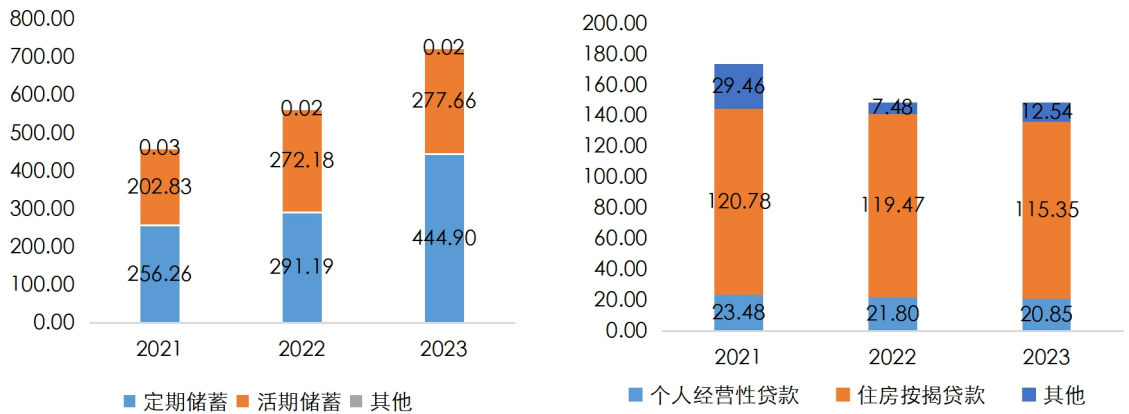

资料来源：柳州银行提供，东方金诚整理

柳州银行积极发挥产品创新优势，根据“小微企业服务、小社区便民”两小市场定位，实现零售业务批发化、零售业务集团化，推出了“龙城卡”、“个人理财”、“个人消费贷款”、“个人住房按揭贷款”等系列产品，将服务延伸至社区、乡镇，为客户提供专业化、个性化、多元化的一站式金融服务。2022年以来，受经济增速放缓以及房地产行情低迷等因素影响，叠加个人消费类贷款新增放缓、提前还款规模较大，该行个人贷款规模及占比均有所下滑。截至2023年末，该行个人贷款余额148.74亿元，个人经营贷款、住房按揭贷款和其他个人贷款占全行贷款比重分别为1.57%、8.69%和0.94%。未来，预计该行个人贷款仍以低息住房按揭贷款为主，个人业务板块收入低于成本状况预计短期内仍将存在。

### 资金业务

**柳州银行持续调整和优化投资结构，非标投资占比及规模持续下降，但依然占有较大比重，同业负债依赖度有所上升**

柳州银行将富余资金用于开展资金业务，近年来债权性投资规模整体变化不大。该行投资品种主要为利率债、企业债等标准化债券以及信托计划等非标准化债权投资（非标投资），其中信贷类非标投资底层资产主要投向城市基础设施建设类企业和实体企业。近年来该行不断调整资产结构，降准及存款规模增长带来的增量资金优先用于信贷投放，同时逐步压缩底层为信贷类资产的非标投资，增加政策性金融债的配置，利率债投资占比有所提升，波段交易数量增加。截至2023年末，该行金融工具投资金额为609.95亿元，较年初增长3.50%。同期末，该行投资资产中利率债和非标投资占比分别为65.47%和21.24%，其中非标投资占比较年初下降8.07个百分点。

非标投资方面，2022年，该行资产管理计划到期后不再续作，2023年末规模下降至1.07亿元。该行非标投资以信托计划为主，其规模逐年下降，2023年末余额为126.20亿元。该行信托计划底层资产中信贷类资产占比在85%左右，主要投向广西内城投企业、制造业和房地产业企业等。该行持有的其他非标投资系北交所挂牌的债权投资计划，底层借款人为广西城投企

业以及部分受让资产债权。

2021年~2022年，该行信用债投资逐年增加，2022年末持有规模78.32亿元。受部分债券投资到期收回影响，该行2023年末信用债投资规模较年初下降38.38%至48.26亿元，以广西内3年期AA、AA+级城投债为主，同期末无本息逾期情况。该行投资金融债金额为2.50亿元，发行人为省外两家主体级别AA+城商行，到期日为2024年11月和2032年12月（附第5年赎回权）；2023年该行增加了同业存单投资，年末余额为30.33亿元。此外，该行其他权益工具投资系投资的1家城商行永续债，发行人主体级别为AA+，截至2023年末规模为1.01亿元，较2023年6月末减少2笔永续债。

同业业务方面，由于存贷款增速的偏离、政策性转贷款规模增长及资金市场利率下行，2021年~2022年柳州银行保持较大的同业融入规模，但随着发行金融债等稳定资金来源的增加及降准带来的可用资金增长，2023年该行同业融入有所减少。截至2023年末，该行应付同业存单余额134.72亿元。除发行同业存单外，该行同业负债主要为卖出回购，与国股行、证券公司、旗下村镇银行等1年以内的同业存放，来自安徽、湖南等省份农商行、广西城商行等银行拆入的1年期以内资金。同期末，该行同业负债332.30亿元（含发行同业存单），占期末总负债比重为16.33%；同业净融入123.53亿元。

未来1~2年，随着发行金融债等稳定资金来源的增加及降准带来的可用资金增长，该行将减少同业融入业务，其负债期限结构、稳定性将有所优化。随着非债券类投资的逐步压降，该行新增投资以标准化债券为主，投资资产流动性将提升。

图表8 柳州银行资金业务结构（单位：亿元）

	2021	2022	2023
利率债	253.96	336.81	399.33
金融债及同业存单	10.87	1.51	32.83
信用债	66.47	78.32	48.26
非标准化债权	258.13	172.71	129.53
其中：信托计划	195.64	163.68	126.20
资管计划	49.95	1.08	1.07
其他	12.55	7.95	2.26
投资余额	589.43	589.34	609.95
同业资产	22.77	79.63	74.05
同业负债（含同业存单）	288.09	427.64	332.30

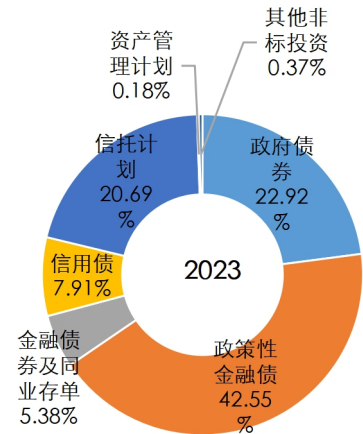

资料来源：柳州银行提供，东方金诚整理

注：本图表未统计长期股权投资（村镇银行投资）以及其他权益工具（永续债）投资，2023年末投资规模分别为5.24亿元和1.01亿元。

综上所述，依托营业网点的拓展以及利率优势，柳州银行个人存款增势较好，但付息成本较高，同时个人贷款以住房按揭等低息贷款为主，个人业务对其收入贡献低。该行加强区域内重点项目以及供应链上中小企业的信贷支持，对公贷款预计将稳步增长。同时，通过增加定期存款、发行金融债等稳定负债并适当调整贷款投放节奏和投资结构，该行资产负债结构将持续

优化。

## 风险管理

在管理层面，柳州银行建立了由董事会、监事会和高级管理层组成的风险管理架构。董事会是该行的最高风险管理机构，承担全面风险管理的最终责任。董事会下设风险管理委员会，行使全面风险管理的一部分职责。监事会承担全面风险管理的监督责任，负责监督检查董事会和高级管理层在风险管理方面的履职尽责情况并督促整改。高级管理层承担风险管理的实施责任，负责推动执行已制定的风险管理战略和政策，并制定相应的风险管理制度和程序。在职能履行层面，该行明确了由业务条线、风险管理条线和内部审计部门组成的风险管理“三道防线”。其中，各业务条线承担风险管理的直接责任；风险管理条线承担制定政策和流程，监测和管理风险的责任，内审部门承担业务部门和风险管理部门履职情况的审计责任。整体来看，该行风险管理体系基本满足业务发展需求。

## 信用风险

**柳州银行逐步加强信贷内评体系、风险管理系统建设，并不断化解存量风险资产，信用风险管理能力有所加强**

近年来，柳州银行持续推进信贷系统和内评体系建设，于2018年末上线了自行开发的信用评级系统，重点对授信、评审、关联交易、集团客户管理等办法和流程进行梳理完善。2020年8月柳州银行大额风险暴露管理系统上线后，有利于监控压降大额风险暴露集中度工作的实施。

在其内部评级系统中，该行主要从客户的资产规模、成长能力、经营效能、偿债能力、获利能力、资产品质、资本充足性等指标，同时综合定性情况对不同行业客户进行评定。具体行业包括金融机构和事业单位、房地产、建筑业、批发零售业、制造业、综合、政府融资平台、涉农企业、新成立企业九类非金融主体。该行对非零售类主体的贷款客户经营管理、财务状况的考察趋严，加大对新增业务的第一还款来源及贷款用途的真实性考察，将客户信用等级分为19个等级<sup>7</sup>。通过加强贷前审核和担保条件落实，该行信贷客户质量和风险缓释效力有所改善。同时，该行持续推进集团客户的认定和管理工作，加大对集中度超标客户贷（投）后管理力度，定期、不定期开展检查和风险排查。但该行存量关联方授信规模较大，存在一定压降难度。

针对逾期贷款占比较高的局面，该行对不良资产制定“一户一策”盘活化解处置方案，综合运用转让、贷款重组、清收、诉讼、核销等措施处置化解。从执行效果来看，该行近年来风控系统建设逐步完善，授信客户资质和贷款风险缓释力度有所提升，风险资产化解取得一定成效，信用风险管理能力不断加强。

**柳州银行贷款主要集中于批发零售业、制造业、城投企业和房地产相关行业，行业集中度较高，且部分城投企业等综合授信集中度超监管红线**

柳州银行的贷款主要分布在批发和零售业、租赁和商务服务业、制造业以及水利、环境和公共设施管理业等行业以及个人住房按揭贷款，截至2023年末，上述行业贷款合计占比为

<sup>7</sup> 分别为AAA、AAA-、AA+、AA、AA-、A+、A、A-、BBB+、BBB、BBB-、BB+、BB、BB-、B+、B、B-、CCC、NA，B+级及以上为准入级



82.37%，贷款投放行业集中度较高。同期末，该行房地产企业贷款和建筑业贷款合计 114.80 亿元，占全行贷款比重为 8.64%。受该行对于当地城投企业支持力度较大影响，租赁和商务服务业贷款余额和占比增长较快。同期末，该行租赁和商务服务业、水利环境和公共设施管理业余额占比分别为 33.83%和 7.05%，其中租赁和商务服务业贷款占比较年初提高 14.16 个百分点。

近年来，该行通过债务置换、到期收回等方式对超标客户授信进行压降。截至 2023 年末，该行单一贷款客户集中度为 9.90%。同期末，该行前十大贷款客户总额为 160.65 亿元，占该行资本净额比重为 89.69%，较年初下降 3.27 个百分点。上述前十大客户主要为广西国资委或柳州市国资委下属企业，部分客户资产负债率较高、盈利能力表现一般，五级分类均为正常类。

由于该行购买的非标产品、债券等底层借款人也多为广西城投企业等，按照大额风险暴露统计口径，截至 2023 年末，该行非同业集团客户风险暴露超过一级资本净额 20%<sup>8</sup>的客户为 1 家柳州市城投企业，上述集团客户在该行暂无逾期、五级分类下调等情况。

图 9 柳州银行贷款业务集中度情况（单位：%）

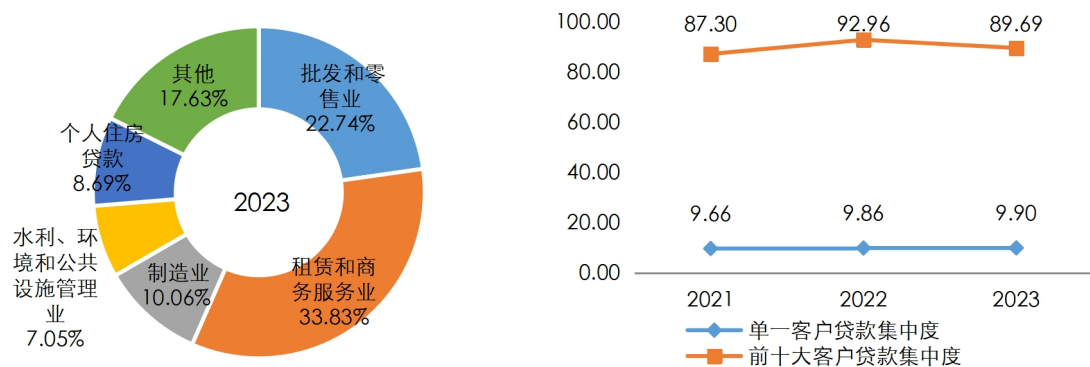

数据来源：柳州银行提供，东方金诚整理

**通过加大逾期贷款处置力度，柳州银行信贷资产不良率控制在 1.6%左右，但该行信用抵补能力一般，且关注类贷款中部分借款主体还款能力较弱，资产质量存在下行压力**

柳州银行通过转让、清收、重组、担保代偿等方式加快风险资产处置，其中 2021 年~2023 年分别处置 20.59 亿元、27.18 亿元和 22.73 亿元<sup>9</sup>。截至 2023 年末，该行不良贷款率为 1.61%，关注贷款占比为 2.46%，分别较年初上升 0.01 和 0.09 个百分点。

该行不良贷款主要分布在批发和零售业、房地产开发、住房按揭贷款等。2023 年末，该行前十大不良贷款余额为 6.42 亿元，其中 6 笔为房地产行业、1 笔为租赁和商务服务业贷款，7 笔不良贷款余额合计 5.75 亿元，借款主体由于经营不及预期、资金断裂等原因无力还款被纳入不良管理，该行均持有写字楼、土地、住宅、商铺及在建工程等抵押物，该行将通过内部协商、重组、诉讼等方式进行处置。但由于上述房企恢复经营可能性较低且涉及的纠纷债务数量较多，预计处置流程较长且将产生处置损失。其余 3 笔贷款主要为家用电器、燃料、贸易等小微企业，

<sup>8</sup> 根据《商业银行大额风险暴露管理办法》，商业银行对一组非同业关联客户的风险暴露不得超过一级资本净额的 20%。非同业关联客户包括非同业集团客户、经济依存客户。

<sup>9</sup> 2021 年现金清收 2.86 亿元、核销 2.59 亿元、资产转让 14.59 亿元、以物抵债 0.55 亿元。2022 年现金清收 5.07 亿元、核销 2.87 亿元、资产转让 17.61 亿元、以物抵债 1.59 亿元和重组盘活 0.04 亿元。2023 年现金清收 4.92 亿元、核销 2.81 亿元、资产转让 14.07 亿元、以物抵债 0.46 亿元、重组盘活 0.47 亿元。

客户本金或利息逾期超过 90 天，该行将通过司法诉讼等方式处置，其中一笔 2800 万元贷款已于 2024 年 3 月核销，预计产生一定损失。

截至 2023 年末，该行前十大关注贷款余额合计 13.91 亿元，其中，第一大关注客户贷款余额为 3.46 亿元，为电器制造业企业。第二大关注客户贷款余额为 1.76 亿元，主要为从事建设开发的城投企业。另有 5 户合计 5.34 亿元关注贷款的借款主体为柳州、桂林等地房地产开发经营相关企业，其余 3 户为商贸、建筑业、水务客户。上述客户主要由于经营存压、现金流紧张、存在本金或利息逾期记录、在他行存在不良贷款等原因而分类为关注。考虑到房地产市场恢复缓慢、柳州地区近年来经济增速放缓等，预计该行关注贷款质量仍面临一定下行压力。

此外，针对部分出现短期困难但尚处于生产经营状态客户，该行为其办理展期、借新还旧、无还本续贷和延期还本付息等续贷类业务，截至 2023 年末，该行无还本续贷和延期还本付息贷款规模较大，分别为 54.20 亿元和 98.76 亿元，且五级分类主要为正常类，未来该行资产质量仍面临下行压力。

图表 10 柳州银行资产质量及拨备情况（单位：%）

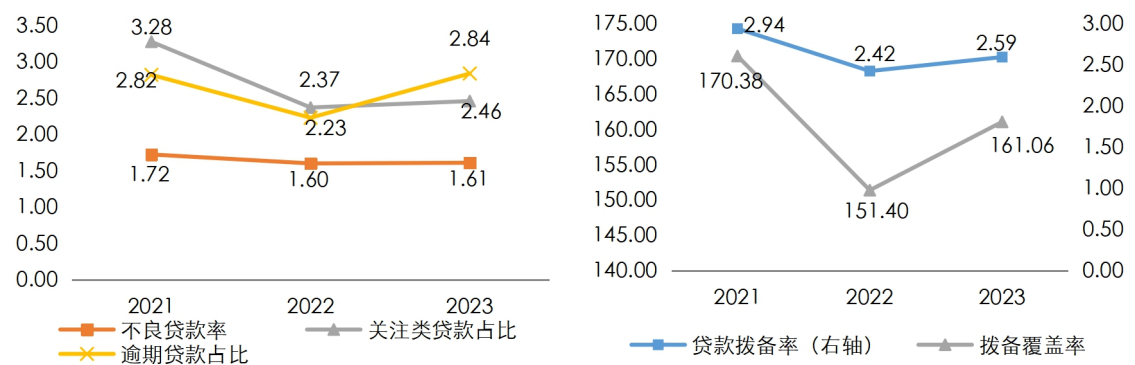

数据来源：柳州银行提供，东方金诚整理

柳州银行发放贷款以保证贷款及抵质押贷款为主。截至 2023 年末，上述两类贷款占贷款总额比重分别为 48.95%和 39.95%。押品管理方面，该行通过建立押品管理系统，实现房产等押品在线估值和动态监测，由客户经理负责现场核查。该行接受的抵押物以房地产、应收账款、股权为主，对于房地产类抵押率控制在 70%以内。但由于不良贷款的抵质押物处置流程较长，且部分挂网拍卖抵质押资产存在流拍情况，导致部分贷款清收成效未达预期效果。该行保证贷款以担保公司、企业担保为主，风险缓释效果易受担保方代偿能力的影响。

2021 年~2023 年，该行拨备覆盖率在 150%~170%之间波动，随着不良贷款规模的增长该行面临一定的拨备计提压力。截至 2023 年末，拨备覆盖率为 161.06%，较年初小幅提升。

**柳州银行信贷类非标投资行业和客户集中度较高，延期还本信托投资规模较大，存在一定非信贷资产信用风险管控压力**

柳州银行非信贷类资产信用风险主要源自信托产品投资、资管产品和受让的不良资产包，截至 2023 年末，余额分别为 126.20 亿元、1.07 亿元和 2.26 亿元。该行信托产品融资主体以城投企业为主，行业和客户集中度较高。同期末，该行 126.20 亿元信托产品中 91.61 亿元信托

产品已延期至 2025 年还本，该行信托产品分类为不良的本金金额为 24.09 亿，其余资管计划和部分受让的不良资产包等也已发生逾期，其中资管计划逾期 1.07 亿元，受让不良资产包逾期 1.80 亿元。整体来看，该行投资的部分城投企业存在债务压力大、盈利表现不佳等情况，导致信托产品投资延期还本规模较大。该行 2023 年末投资资产减值准备余额为 14.72 亿元，相对不良投资资产规模仍存在缺口。

该行票据业务规模不大，2023 年末票据贴现余额为 12.15 亿元，以直贴业务为主。该行直贴业务贴现人以广西省内租赁和商务服务业、制造业、批发和零售业以及建筑业为主，直贴利率分布在 2.20%~3.3% 之间，目前资产五级分类均为正常类。该行转贴现规模较小，交易对手以国股行和广西、江苏、山西等省份的城商行为主。

该行银行承兑汇票规模较大，存在一定风险敞口，但垫款占比较低。该行重点支持现金流量大的医药、贸易、公共建设等非产能过剩行业企业，且近年来提高了保证金比例，产生的垫款金额较小。截至 2023 年末，该行承兑汇票风险敞口 57.80%，垫款余额为 0.26 亿元，垫款比例较小。

### 流动性风险和市场风险

**柳州银行资产中利率债等高流动性资产占比不断提高，对流动性风险有一定缓释作用，但该行利率敏感性资产规模较大，市场风险管理压力有所上升**

资产端方面，柳州银行前期新增贷款和投资类资产以中长期为主，近年来通过适度控制中长期贷款投放及非标投资规模，资产平均期限有所缩短。该行通过增加对利率债等优质资产的配置，同时发行金融债、增加 90 天以上定期存款、提升储蓄存款占比以提升负债稳定性。该行核心负债依存度维持在 60% 以上，为其业务开展提供稳定资金。2021 年以来，该行流动性缺口率持续下降，但满足监管要求。

随着 LPR 改革的施行，该行的贷款定价基准与市场利率相关性增强，同时资产配置向短期贷款、利率债等利率敏感性资产倾斜。根据该行 2023 年末数据，假设存款不变，其他科目利率平行下移 250 个基点，该行净利息收入将下降 11.83 亿元，市场利率变化将对其盈利造成一定的负面影响。

图表 11 柳州银行流动性指标（单位：%）

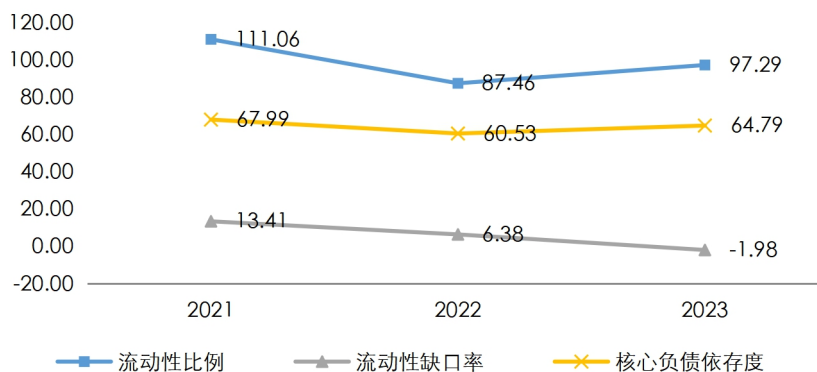

资料来源：柳州银行提供，东方金诚整理

综上所述，柳州银行关注类贷款占比依然较高且部分借款人存在实质不良记录，非标投资延期还本信托投资规模较大，预计未来资产质量仍有下行压力。同时，该行利率债等高流动性资产占比不断提高，对流动性风险有一定缓释作用，但该行利率敏感性资产规模较大，市场风险管理压力有所上升。

## 财务状况

柳州银行提供了 2021 年~2023 年经审计的母公司口径财务报告，审计意见均为标准无保留意见。

### 收入与盈利能力

受累于存款付息成本高企、贷款利率下行，柳州银行盈利能力低于行业平均水平，未来资产质量下行的压力仍将制约其盈利提升

柳州银行利息净收入包括存贷款利息净收入、金融机构往来利息净收入和债券投资、信托及资产管理计划投资利息收入等，2023 年占营业收入的比重为 93.89%。2022 年，得益于存款加权平均利率下降，该行净息差回升至 1.92%，利息净收入同比增长 15.18%。同期，该行网银互联结算类的业务新增较多，佣金手续费增长良好，带动营业收入同比增长 24.51%。2023 年，该行净息差为 1.92%，与 2022 年持平，由于持有交易性金融资产取得投资收益的波动以及结算与清算手续费同比减少 2.42 亿元的影响，该行营业收入同比增长 1.23%。

该行营业支出主要为业务及管理费和信用减值损失，其中业务及管理费随业务规模扩张而有所增长，2023 年成本收入比为 39.11%。由于其投资资产拨备覆盖度较低，且资产质量存在下行风险，该行各项拨备支出压力较大，2021 年~2023 年，其各类资产（信用）减值支出为 9.64 亿元、15.14 亿元和 14.10 亿元。受上述因素综合影响，该行营业利润增长较为缓慢。所得税方面，受以前年度所得税调整影响较大，该行 2022 年所得税费同比减少 1.49 亿元，使其 2022 年净利润为 8.48 亿元，同比增长 36.38%。2023 年该行净利润为 9.35 亿元，净资产收益率为 5.76%，同比提升 0.22 个百分点，但盈利水平低于行业平均水平。

预计未来，该行净息差仍将下降，考虑到该行资产质量下行造成的拨备计提压力，预计短期内该行盈利仍将低于行业平均。

图表 12 柳州银行盈利指标（单位：亿元、%）

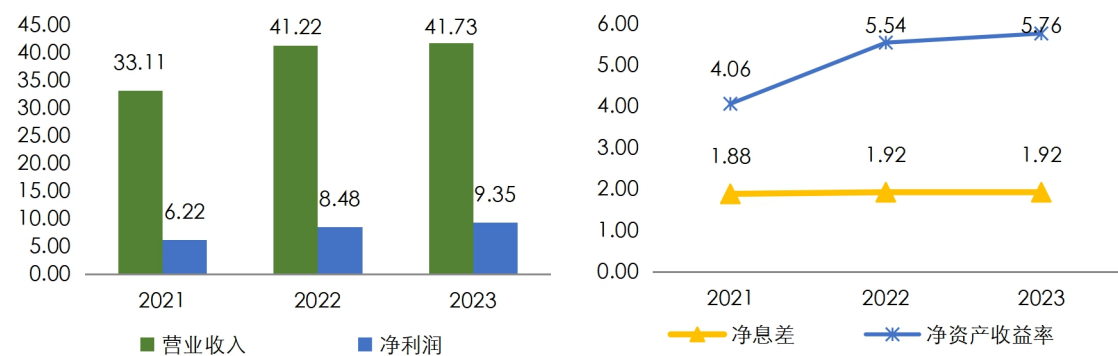

数据来源：柳州银行提供，东方金诚整理

## 资本充足性

### 柳州银行信贷业务快速增长导致其资本充足率波动下降，未来面临一定资本补充压力

柳州银行资本主要由实收资本、资本公积以及利润积累等构成。2021年以来，该行仅通过利润留存的方式补充资本。同时，该行信贷业务快速发展带动风险加权资产持续增长。受此影响，2021年~2022年，该行资本充足性水平有所下降。2023年随着该行对于风险权重较高资产的调整，该行风险加权资产增速有所下降，截至2023年末，该行资本充足率和核心一级资本充足率分别为11.54%和10.50%，较2022年末略有提升，但仍面临一定资本补充压力。

图表 13 柳州银行资本充足情况<sup>10</sup> (单位：%)

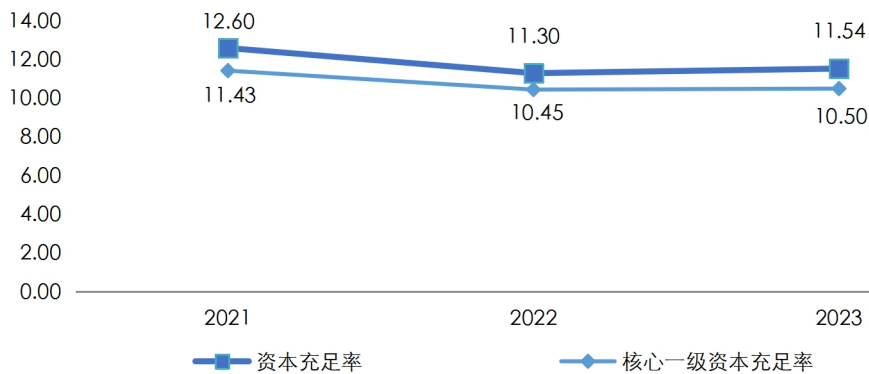

数据来源：柳州银行提供，东方金诚整理

## 外部支持

### 柳州银行在存贷款业务开展以及资本补充等方面得到了股东及地方政府的支持，预计将对其未来发展产生积极影响

作为地方性商业银行，柳州银行定位于服务地方经济，在柳州市辖区的存贷款市场份额保持领先地位，在区域金融市场中占据重要位置。该行与股东、柳州市政府保持了良好的合作关系，能够在业务开展等方面获得股东和政府的支持。2014年、2017年和2018年，该行股东分别为其增资20.56亿元、23.53亿元和39.06亿元；2020年12月，广西市财政局以转股型协议存款形式注入3亿元政府专项债资金到该行，补充该行其他一级资本。在政府的大力支持下，该行持续为柳州、南宁等地的重点项目提供信贷支持，不断获得社保、医保以及公积金等财政性存款的沉淀。

东方金诚认为，鉴于股权结构的关系以及柳州银行在柳州市区域经济和金融体系中的重要性，其在出现偿付困难时获得来自股东、柳州市政府以及广西壮族自治区政府信用支持的可能性较大。

<sup>10</sup> 资本充足性数据2021年~2023年为审计报告口径。

## 本期债券偿付能力分析

### 柳州银行整体实力很强，对本期债券的偿付保障能力较好

截至报告出具日，该行未到期债券本金总额 56 亿元。本期债券拟发行额度为 8.00 亿元，预计每年债券利息 0.22 亿元<sup>11</sup>。以该行近年来的财务数据测算，该行净利润、净资产和资本净额对拟发行债券的偿付保障能力较好。

图表 14 本期债券偿付能力分析（单位：倍）

	2021 年	2022 年	2023 年
净利润/本期债券预计年利息	27.77	37.88	41.76
期末净资产/本期债券发行规模	18.62	19.66	20.94
期末资本净额/本期债券发行规模	19.82	20.46	22.39

数据来源：柳州银行提供，东方金诚整理

## 综合评价

该行在广西当地营业网点覆盖面较广，共设有 203 家营业网点，并成立了绿色专营支行，存贷款业务具有很强的区域竞争优势；该行与柳州、南宁等地的政府和企事业单位建立了良好的合作关系，信贷投放规模逐年上升，业务发展势头良好；得益于异地支行、供应链中心等各类营销机构的拓展，该行存款基础较好，核心负债依存度维持在 60%以上，为其业务开展提供稳定资金；该行为柳州市国有控股的地方性城商行，且持续获得财政资金等存款，政府和股东在资本补充、业务拓展等方面对其支持力度较大。

同时，东方金诚也关注到，受区域经济增速放缓影响，当地房企、中小企业等风险抵御能力有所下降、短期内经营情况改善空间受限，该行信贷资产质量面临下行压力；该行持有的延期还本信托投资资产规模较大，部分非标资产逾期时间较长，信用风险管理存在一定压力；该行关联客户集中度较高，部分单一客户综合授信集中度超监管上限；该行表外业务中票据业务规模较大且持续增长，存在一定风险敞口。

综上所述，东方金诚评定柳州银行股份有限公司主体信用等级为 AA+，评级展望稳定，评定 2024 年柳州银行股份有限公司第二期“三农”专项金融债券信用等级为 AA+。

<sup>11</sup> 拟发行债券利率按照该行 2024 年 3 月 25 日发行的同级别三农专项金融债 2.80%测算。

附件一：截至2023年末柳州银行组织结构图

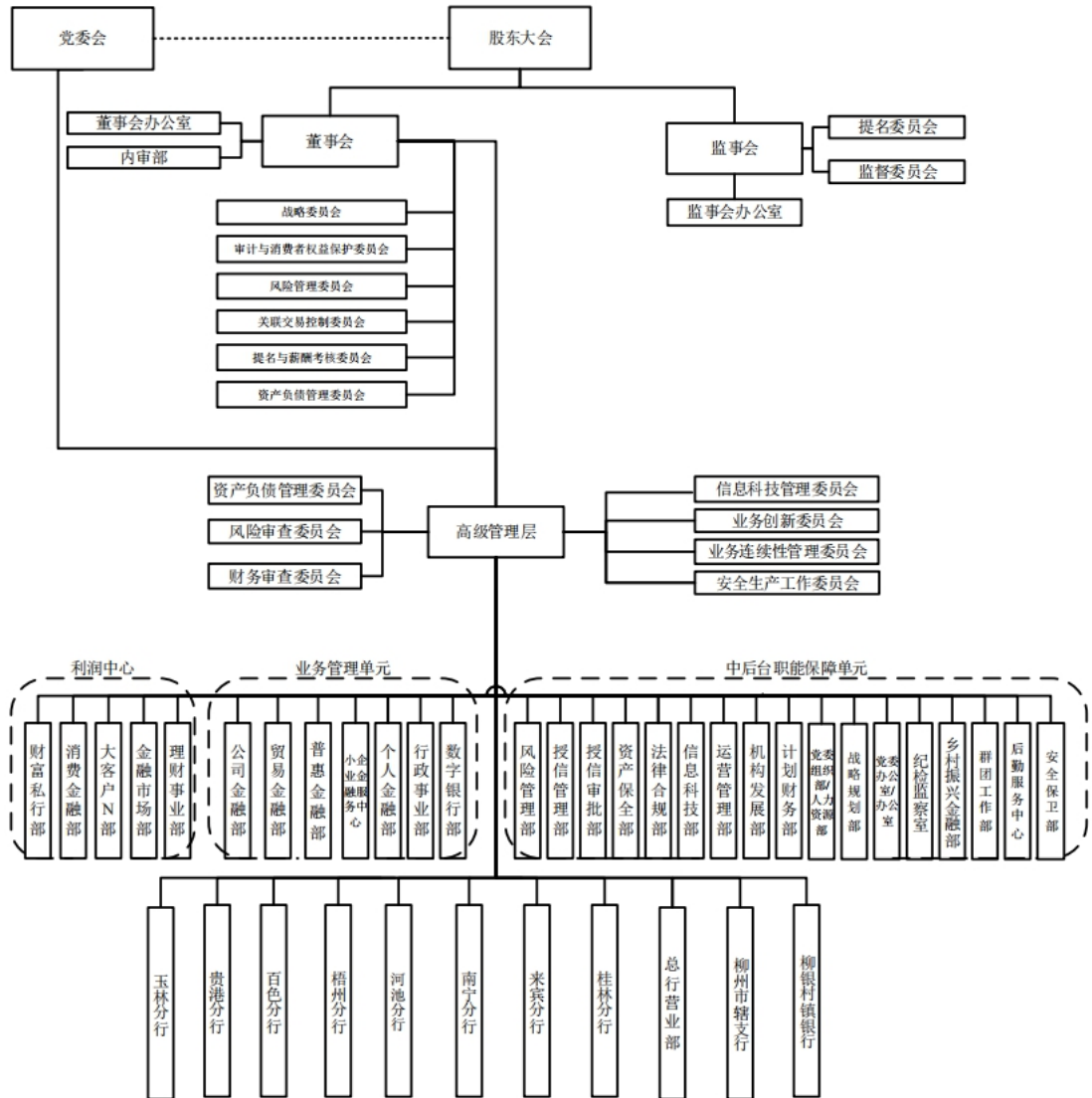

附件二：柳州银行主要财务及监管指标<sup>12</sup>（单位：亿元、%）

项目名称	2021年	2022年	2023年
<b>资产质量与拨备情况</b>			
资产总额	1684.03	1973.01	2202.88
发放贷款及垫款	947.44	1137.34	1313.21
不良贷款率	1.72	1.60	1.61
关注类贷款占比	3.28	2.37	2.46
贷款拨备率	2.94	2.42	2.59
拨备覆盖率	170.38	151.40	161.06
<b>经营效率与盈利能力</b>			
营业收入	33.11	41.22	41.73
营业支出	23.55	31.04	31.00
其中：业务及管理费	13.50	15.38	16.29
信用（资产）减值损失	9.64	15.14	14.10
净利润	6.22	8.48	9.35
净息差	1.88	1.92	1.92
净资产收益率	4.06	5.54	5.76
<b>负债与流动性</b>			
负债总额	1535.06	1815.74	2035.40
吸收存款	1088.90	1249.41	1536.89
流动性比例	111.06	87.46	97.29
流动性缺口率	13.41	6.38	-1.98
核心负债依存度	67.99	60.53	64.79
<b>资本充足性</b>			
所有者权益	148.97	157.27	167.48
资本充足率	12.60	11.30	11.54
一级资本充足率	11.67	10.66	10.70
核心一级资本充足率	11.43	10.45	10.50

<sup>12</sup> 本表数据系母公司口径



附件三：主要财务指标及监管指标计算公式

指标	计算公式
<b>资产质量与拨备情况</b>	
不良贷款率	期末五级分类不良贷款余额/期末贷款总额×100%
关注类贷款占比	期末关注类贷款余额/期末贷款总额×100%
<b>准备金计提和拨备</b>	
其中：贷款拨备率	贷款减值准备余额/期末贷款总额×100%
拨备覆盖率	贷款减值准备余额/不良贷款余额×100%
<b>经营效率与盈利能力</b>	
净息差	利息净收入/平均生息资产×100%
净利息差	平均生息资产收益率-平均计息负债付息率
成本收入比	业务及管理费/营业收入×100%
拨备前营业利润率	拨备前营业利润/营业收入×100%，拨备前营业利润=营业利润+资产减值损失
总资产收益率	净利润/（上期末总资产+本期末总资产）×200%
净资产收益率	净利润/（上期末净资产+本期末净资产）×200%
<b>负债与流动性</b>	
流动性比例	流动资产/流动负债×100%
流动性缺口率	90天内表内外流动性缺口/90天内到期表内外资产×100%
核心负债依存度	核心负债/负债总额×100%，核心负债包括距到期日三个月以上（含）定期存款和发行债券以及剩余期限一年以上活期存款（或活期存款的50%）
优质流动性资产充足率	优质流动性资产/短期现金净流出
流动性匹配率	加权资金来源/加权资金运用
<b>资本充足性</b>	
资本充足率	（资本-扣减项）/风险加权资产×100%
一级资本充足率	（一级资本-扣减项）/风险加权资产×100%
核心一级资本充足率	（核心一级资本-扣减项）/风险加权资产×100%

注：表中资本充足性相关指标根据《商业银行资本管理办法（试行）》计算

#### 附件四：企业主体及长期债券信用等级符号及定义

等级	定义
AAA	偿还债务的能力极强，基本不受不利经济环境的影响，违约风险极低
AA	偿还债务的能力很强，受不利经济环境的影响不大，违约风险很低
A	偿还债务能力较强，较易受不利经济环境的影响，违约风险较低
BBB	偿还债务能力一般，受不利经济环境影响较大，违约风险一般
BB	偿还债务能力较弱，受不利经济环境影响很大，有较高违约风险
B	偿还债务的能力较大地依赖于良好的经济环境，违约风险很高
CCC	偿还债务的能力极度依赖于良好的经济环境，违约风险极高
CC	在破产或重组时可获得保护较小，基本不能保证偿还债务
C	不能偿还债务

## 跟踪评级安排

根据监管部门有关规定的要求，东方金诚将在“2024年柳州银行股份有限公司第二期‘三农’专项金融债券”（以下简称“该债项”）的信用等级有效期内，持续关注与柳州银行股份有限公司（以下简称“受评主体”）和该债项相关的、可能影响其信用等级的重大事项，实施跟踪评级。东方金诚在信用等级有效期满后不再承担对该债项的跟踪评级义务。

跟踪评级包括定期跟踪评级和不定期跟踪评级。定期跟踪评级每年进行一次，东方金诚将按照监管规定或委托评级合同约定出具定期跟踪评级报告；不定期跟踪评级在东方金诚认为可能存在对该债项信用等级产生重大影响的事项时启动。

在该债项信用等级有效期内发生可能影响其信用评级的事项时，委托方或受评主体等相关方应及时告知东方金诚，并提供相关资料，东方金诚将就相关事项进行分析，视情况出具不定期跟踪评级结果。

如委托方或受评主体等相关方未能及时或拒绝提供跟踪评级所需相关资料，东方金诚将有权视情况采取延迟披露跟踪评级结果、确认或调整信用等级、公告信用等级暂时失效或终止评级等评级行动。

东方金诚出具的跟踪评级结果等相关信息将按照监管规定或委托评级合同约定向相关单位报送或披露。

东方金诚国际信用评估有限公司  
2024年5月16日