

# 信用等级通知书

东方金诚债评字【2022】0477号

## 柳州银行股份有限公司：

东方金诚国际信用评估有限公司信用评级委员会通过对贵公司及拟发行的“2022年柳州银行股份有限公司第二期绿色金融债券”信用状况进行综合分析和评估，评定贵公司主体信用等级为AA+，评级展望为稳定，本期债券信用等级为AA+。

东方金诚国际信用评估有限公司

二〇二二年七月十一日



## 信用评级报告声明

为正确理解和使用东方金诚国际信用评估有限公司（以下简称“东方金诚”）出具的信用评级报告（以下简称“本报告”），声明如下：

- 1.本次评级为委托评级，东方金诚与评级对象不存在任何影响本次评级行为独立、客观、公正的关联关系，本次项目评级人员与评级对象之间亦不存在任何影响本次评级行为独立、客观、公正的关联关系。
- 2.本次评级中，东方金诚及其评级人员遵照相关法律、法规及监管部门相关要求，充分履行了勤勉尽责和诚信义务，有充分理由保证本次评级遵循了真实、客观、公正的原则。
- 3.本评级报告的结论，是按照东方金诚的评级流程及评级标准做出的独立判断，未受评级对象和第三方组织或个人的干预和影响。
- 4.本次评级依据委托方提供的资料和/或已经正式对外公布的信息，相关信息的合法性、真实性、准确性、完整性均由资料提供方和/或发布方负责，东方金诚按照相关性、可靠性、及时性的原则对评级信息进行合理审慎的核查分析，但不对资料提供方和/或发布方提供的信息合法性、真实性、准确性及完整性作任何形式的保证。
- 5.本报告仅为受评对象信用状况的第三方参考意见，并非是对某种决策的结论或建议。东方金诚不对发行人使用/引用本报告产生的任何后果承担责任，也不对任何投资者的投资行为和投资损失承担责任。
- 6.本报告自出具日起生效，在受评债项的存续期内有效；在评级结果有效期内，东方金诚有权作出跟踪评级、变更等级、撤销等级、中止评级、终止评级等决定，必要时予以公布。
- 7.本报告的著作权等相关知识产权均归东方金诚所有。除委托评级合同约定外，委托方、受评对象等任何使用者未经东方金诚书面授权，不得用于发行债务融资工具等证券业务活动或其他用途。使用者必须按照东方金诚授权确定的方式使用并注明评级结果有效期限。东方金诚对本报告的未授权使用、超越授权使用和不当使用行为所造成的一切后果均不承担任何责任。
- 8.本声明为本报告不可分割的内容，委托方、受评对象等任何使用者使用/引用本报告，应转载本声明。



东方金诚国际信用评估有限公司  
2022年7月11日

## 2022年柳州银行股份有限公司 第二期绿色金融债券信用评级报告

主体信用等级	评级展望	本期债券信用等级	评级日期	评级组长	小组成员
AA+	稳定	AA+	2022/7/11	李柯莹	楚芸
<b>主体概况</b>		<b>评级模型</b>			
<p>柳州银行是一家地方性城市商业银行，业务主要覆盖柳州市以及南宁、桂林等其他地级市，柳州市国资委通过下属企业及柳州市财政局合计持有其 85.86% 的股份。</p> <p><b>债券概况</b></p> <p>本期债券发行额度：人民币 10 亿元                      本期债券期限：3 年                      偿还方式：每年付息一次，到期一次还本                      募集资金用途：发放绿色金融贷款</p>		<b>1.基础评分模型</b>			
		<b>一级指标</b>	<b>二级指标</b>	<b>权重 (%)</b>	<b>得分</b>
		规模及竞争力	资产规模	30.00	26.22
			存款规模	20.00	17.61
		风险管理水平	贷款客户集中度	5.00	2.45
			不良贷款率	10.00	6.71
			拨备覆盖率	5.00	2.97
		盈利及资本充足性	流动性比例	5.00	4.89
			净资产收益率	5.00	0.97
			资本充足率	15.00	12.56
	核心一级资本充足率	5.00	4.65		
<b>2.基础模型参考等级</b>				AA	
<b>3.评级调整因素</b>				外部支持+1	
<b>4.主体信用等级</b>				AA+	
<b>5.本期债券信用等级</b>				AA+	

注：最终评级结果由信评委参考评级模型输出结果通过投票评定，可能与评级模型输出结果存在差异。

### 评级观点

柳州银行与当地政府、企业、居民合作关系良好，存贷款业务具有很强的区域竞争优势，业务规模稳定增长。该行逾期贷款占比、不良贷款率得到持续压降，信贷资产质量有所提升。但该行投资资产中逾期和延期支付资产规模较大，未来仍需关注其不良资产处置情况。同时，息差收窄制约着该行盈利能力的提升。

综合分析，东方金诚认为柳州银行偿债能力很强，本期债券受保障程度很高，违约风险很低。

### 同业对比

2021年	柳州银行	绍兴银行	泉州银行	泸州银行	承德银行
资产总额 (亿元)	1684.03	1848.02	1396.76	1345.10	1714.31
吸收存款 (亿元)	1068.18	1177.64	1011.05	947.69	1247.77
发放贷款及垫款 (亿元)	938.68	1032.72	801.4	722.36	757.1
所有者权益 (亿元)	148.97	117.78	95.35	97.02	98.82
营业收入 (亿元)	33.11	36.34	32.81	37.76	39.14
净利润 (亿元)	6.22	11.9	5.22	7.34	14.3
不良贷款率 (%)	1.72	0.97	1.68	1.42	1.72
拨备覆盖率 (%)	170.38	309.97	152.45	262.49	233.80
流动性比例 (%)	111.06	62.35	79.34	87.79	157.84
资本充足率 (%)	12.58	13.26	11.75	13.36	14.12

数据来源：柳州银行母公司口径审计报告、对比组银行（主体级别 AA+）公开数据，东方金诚整理。

## 主要指标及依据

收入结构 (亿元)

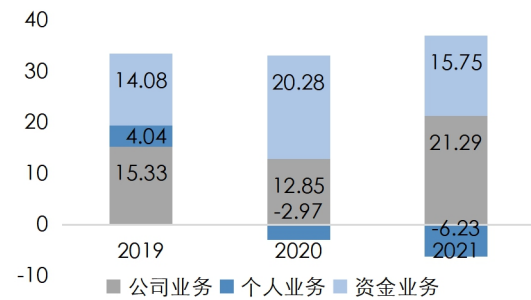

资产质量 (%)

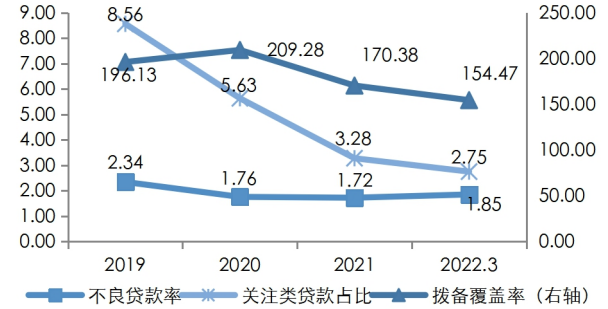

单位: 亿元	2019	2020	2021	2022.3
资产总额	1277.01	1622.12	1684.03	1720.24
吸收存款	822.62	1027.66	1068.18	1040.98
发放贷款及垫款	574.33	744.97	938.68	984.02
所有者权益	155.65	157.48	148.97	150.42
营业收入	35.02	31.64	33.11	8.51
净利润	6.30	6.15	6.22	2.26

单位: %	2019	2020	2021	2022.3
净资产收益率	4.14	3.92	4.06	-
不良贷款率	2.34	1.76	1.72	1.85
拨备覆盖率	196.13	209.28	170.38	154.47
流动性比例	41.80	57.18	111.06	97.42
资本充足率	16.10	14.27	12.58	12.33
核心一级资本充足率	14.94	12.84	11.41	11.30

### 优势

- 该行在广西当地营业网点覆盖面较广，共设有 169 家营业网点，并成立了绿色专营支行，存贷款业务具有很强的区域竞争优势；
- 该行与柳州、南宁等地的政府和企事业单位建立了良好的合作关系，信贷投放规模逐年上升，业务发展势头良好；
- 得益于异地支行、供应链中心等各类营销机构的拓展，该行存款基础较好，核心负债依存度维持在 60% 以上，为其业务开展提供稳定资金；
- 该行为柳州市国有控股的地方性城商行，2020 年获得 3 亿元政府专项债以补充资本，且持续获得财政资金等存款，政府和股东在资本补充、业务拓展等方面对其支持力度较大。

### 关注

- 该行关注类贷款以重组类贷款为主，受区域经济增长放缓影响，当地房企、中小企业等风险抵御能力下降，短期内经营情况改善可能性较小，该行信贷资产质量存在下行压力；
- 该行 2022 年新增延期还本信托投资资产规模较大，部分非标资产逾期时间较长，信用风险管理压力较大；
- 该行关联客户集中度较高，部分单一客户综合授信集中度超监管上限；
- 该行表外业务中票据业务规模较大且持续增长，存在一定风险敞口。

### 评级展望

预计未来柳州银行在柳州辖区的市场份额将继续保持领先，存贷款业务保持较好发展势头，评级展望为稳定。

## 评级方法及模型

《东方金诚商业银行信用评级方法及模型 (RTFF001202004)》

## 历史评级信息

主体信用等级	债项信用等级	评级时间	项目组	评级方法及模型	评级报告
AA+/稳定	AA+	2021 年 12 月 23 日	李柯莹、朱萍萍、徐一丹	《东方金诚商业银行评级方法及模型》	阅读原文

(RTFF001202004)»

AA+/稳定	AA+	2019年2月19日	李磊、张丽	《商业银行信用评级方法（2014年）》	<a href="#">阅读原文</a>
AA/稳定	-	2018年1月11日	李茜、张丽	《商业银行信用评级方法（2014年）》	<a href="#">阅读原文</a>
AA/负面	AA	2017年1月23日	李茜、张丽	《商业银行信用评级方法（2014年）》	<a href="#">阅读原文</a>
AA/列入观察名单	-	2015年9月11日	李茜、张丽	《商业银行信用评级方法（2014年）》	<a href="#">阅读原文</a>
AA/稳定	AA	2015年6月23日	李茜、唐镭、余珊、张丽	《商业银行信用评级方法（2014年）》	<a href="#">阅读原文</a>

注：以上为不完全列示。

## 主体概况

柳州银行业务区域覆盖柳州以及南宁等广西其他7个地级市，柳州市国资委通过下属企业及柳州市财政局合计持有其85.86%的股份

柳州银行股份有限公司前身系1997年3月成立的柳州城市合作银行，1998年5月更名为柳州市商业银行股份有限公司，并于2010年9月更名为现名。2014年，该行定向募集5.69亿股，实收资本增至17.07亿元。2017年和2018年，该行通过向原股东配股和向原14家国有股东定向募股方式增资，资本实力持续提升。截至2022年3月末，该行实收资本为45.72亿元，其中国有法人股占比为96.87%，柳州市国资委通过下属企业及柳州市财政局合计持有其85.86%的股份。

图表1 截至2021年末柳州银行持股比例5%以上的股东情况（单位：%）

排名	股东名称	股东性质	持股比例	质押或冻结股份比例
1	柳州市龙建投资发展有限责任公司	国有法人	10.65	-
2	广西柳州市东城投资开发集团有限公司	国有法人	10.65	8.60
3	柳州东通投资发展有限公司	国有法人	10.65	-
4	柳州市房地产开发有限责任公司	国有法人	10.65	1.75
5	广西柳州市建设投资开发有限责任公司	国有法人	10.65	6.50
6	柳州市城市投资建设发展有限公司	国有法人	8.74	5.38
7	柳州市财政局	政府部门	7.91	-
8	柳州市投资控股有限公司	国有法人	5.74	2.87
	合计		75.64	25.11

资料来源：柳州银行提供，东方金诚整理

## 本期债券概况

柳州银行拟发行的10亿元绿色金融债券（简称“本次债券”）议案已经该行2021年董事会审议通过。本次债券拟发行10亿元，募集资金在扣除发行费用后，将用于中国金融学会绿色金融专业委员会发布的《绿色债券支持项目目录（2021年版）》规定的绿色产业项目。

图表2 本次拟发行债券概况

债券名称	2022年柳州银行股份有限公司第二期绿色金融债券
发行规模	人民币10亿元
发行期限	3年期
发行价格	本期债券按债券面值平价发行
债券利率	固定利率
还本付息方式	按年付息，到期一次还本，最后一期利息随本金的兑付一起支付
募集资金用途	本次债券的募集资金在扣除发行费用后，将用于中国金融学会绿色金融专业委员会发布的

《绿色债券支持项目目录（2021年版）》规定的绿色产业项目

**本息偿付顺序**

本期债券性质为公司的一般负债，先于商业银行长期次级债务、二级资本工具、混合资本债券、其他一级资本工具以及股权资本

资料来源：柳州银行提供，东方金诚整理

**经营环境**

**宏观经济与政策环境**

**疫情再度扰动宏观经济运行，基建投资发力稳定经济大盘，一季度通胀形势整体温和**

3月上海、吉林疫情再起，并波及全国。一季度宏观数据大幅波动，其中3月消费受到严重冲击，社会消费品零售总额同比负增长，而基建投资则延续年初强势，出口也继续保持两位数高增长。2022年一季度GDP同比增速为4.8%，低于今年“5.5%左右”的增长目标，显示当前经济下行压力进一步加大。一季度GDP增速较2021年四季度回升0.8个百分点，主要原因是上年同期基数走低（以两年平均增速衡量）。当前经济增长动能继续呈现“供强需弱”特征。在强出口、基建投资发力和上游工业原材料“保供稳价”作用下，一季度工业增加值累计同比增长6.5%，明显高于同期GDP增速。而受疫情扰动、居民收入增速下滑影响，一季度国内消费增速明显偏低，特别是在3月疫情发酵后，商品和服务消费大幅转弱。值得一提的是，一季度楼市延续下滑，头部房企风险仍在暴露，正在成为去年下半年以来经济下行压力的一条主线。

展望未来，疫情冲击在4月会有进一步体现，居民消费以及汽车等重要产业链将受到较大影响，经济下行压力还将加大。但与此同时，政策面对冲力度也在相应增强，其中基建投资有望保持高增。以上因素相互抵消叠加上年基数走高，预计二季度GDP同比增速将小幅回落至4.6%。在疫情得到有效控制、楼市回稳预期下，下半年经济增长动能有望转强。2022年经济运行将呈现明显的“前低后高”走势。

值得注意的是，受俄乌战争推高国际油价等因素影响，3月PPI同比涨幅达到8.3%，回落幅度不及预期，仍处明显偏高水平。这意味着下游企业经营压力依然很大。不过，受当前消费偏缓，国内产能修复充分，猪周期处于价格下行的后半场，以及前期财政货币未搞“大水漫灌”等因素影响，消费品价格走势保持温和，3月CPI同比涨幅仅为1.5%。这为央行灵活实施逆周期调控提供了较大空间。

**逆周期调控正在加力，二季度宏观政策将延续财政、货币“双宽”过程**

1月政策性降息落地，一季度财政基建支出力度明显扩大，显示宏观政策正在向稳增长方向适时加力。展望二季度，财政稳增长将在收支两端持续加力，主要体现在基建支出力度会继续加大，高达1.5万亿元的增值税留抵退税政策在4月1日启动。货币政策方面，除了支小再贷款等结构性货币政策工具将向小微企业扩大定向支持外，总量型政策工具中的降息降准都有可能继续推出。这在降低实体经济融资成本的同时，也是扭转房地产市场下滑势头的关键所在。

我们判断，在强出口对人民币汇率形成有效支撑背景下，5月美联储加息提速、启动缩表不会对国内央行边际宽松形成严重掣肘。

2022年两会政府工作报告中确定的目标财政赤字率为2.8%，较上年小幅下调0.4个百分点，新增地方政府专项债规模则与上年持平，显示财政政策在逐步回归常态化。但结合上年资金结转及上年专项债已发未用等因素，2022年实际财政支出力度将明显加大。同时，伴随货币政策边际宽松，今年信贷总量增速将由降转升，其中，房企融资环境正在回暖。在监管层高度关注金融稳定的背景下，2022年房地产行业违约风险可控，稳增长过程中城投公募债出现首单违约的可能性不大。

## 行业分析

### 商业银行资产质量好转，带动经营业绩回升，流动性和资本充足性总体保持平稳，预计2022年商业银行信用风险依然保持在较低水平

在国内经济稳增长目标下，预计2022年货币政策在稳健基调下仍有向松调整的空间，商业银行流动性将保持充裕。同时，房地产调控政策边际放松，新增信贷规模将略有扩大，预计商业银行扩表速度将有所提升。居民消费需求回暖，零售端投放力度加大促使商业银行资产结构改善，叠加减费让利压力缓释，商业银行资产端利率有望企稳。同时，随着存款定价自律机制的影响显现，商业银行存款成本率有望下降，预计2022年行业净息差将企稳回升。

2021年，受益于经济持续修复叠加不良贷款处置力度加大，商业银行不良贷款率持续下行，存量风险基本出清，资产质量有所改善。同时，商业银行拨备覆盖率持续提升，贷款拨备率维持稳定，行业整体风险抵补能力进一步夯实。预计2022年，国内实体经济持续向好、企业和个人客户还款意愿及能力提升，商业银行资产质量基本稳定。从不同银行来看，部分地方中小银行受疫情期间纾困政策的退出，地区经济修复趋缓及区域内房地产行业风险暴露影响，不良生成压力更大，同时不良处置能力更弱，预计资产质量压力将超过全国性大型银行。截至2021年末，城商行和农商行的不良贷款率分别为1.90%和3.63%，均高于国有商业银行（1.37%）和股份制银行（1.37%）。

受低基数效应和经济回暖带动的资产质量改善，2021年商业银行净利润同比增速由负转正，资本利润率小幅提升。资产投放稳步增加叠加息差企稳回升，商业银行利息净收入将保持增长势头，叠加手续费等非利息收入增速提升，预计2022年商业银行净利润将维持增长态势，但增速将回归至疫情前常态化。基于经济基础及信用成本差异，全国性大型银行盈利表现将好于地方性中小银行。

2021年末，商业银行流动性比例较上年度末提升1.90个百分点至60.32%，不同类型商业银行流动性比例分层日趋明显，其中城商行流动性比例相对较高。同时，得益于资本补充债券发行、地方政府专项债落地，2021年商业银行资本充足率继续呈上升趋势。预计2022年，随着业务的不断扩张，商业银行仍存在资本补充需求，在监管鼓励多渠道补充资本背景下，叠加商业银行盈利能力改善，内源资本补充能力提升，预计行业整体资本充足性将保持平稳。



图表3 商业银行财务概况（单位：%）

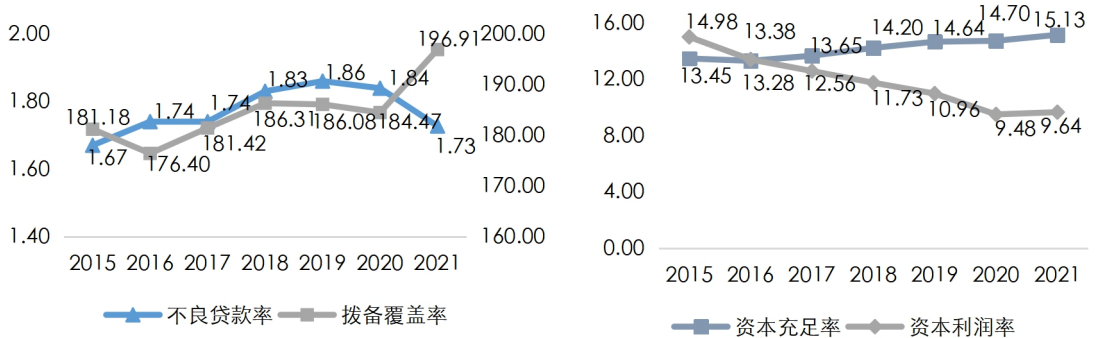

数据来源：中国银保监会，东方金诚整理

### 区域环境

柳州市是广西最大的工业基地，经济总量位居广西各地级市前列，但汽车、冶金、机械等主导工业产业景气度不佳，拖累柳州市经济增速低于全省平均

广西壮族自治区（以下简称“广西”）是中国西部地区唯一的沿海省区。近年来，国家西部大开发战略的实施，以及中国与东盟经贸战略合作的推进，助推了广西经济的发展。2021年广西实现地区生产总值24740.86亿元，同比增长7.5%，两年平均增长5.6%。柳州市位于广西中部，是广西最大的工业基地、西部地区重要的交通枢纽，区位优势显著。2021年柳州市实现地区生产总值3057.24<sup>1</sup>亿元，同比增长2%，经济总量仅次于广西首府南宁市（经济总量5120.94亿元），但其工业产值在宏观经济增速放缓带来的行业整体下行压力以及上游原材料成本端挤压等因素影响下，连续两年负增长，拖累柳州市增速低于全省经济平均。

柳州市逐渐形成了汽车、冶金、机械、化工及日化产业、轻工业5个传统产业和高端装备制造、电子信息技术、节能环保、生物制药、生产性服务5个新兴产业组成的“5+5”产业体系，拥有上汽通用五菱、柳钢、东风柳汽、柳工等全国500强工业企业。其中，规模以上汽车、冶金和机械三大支柱产业工业总产值合计占比约70%。2020年以来，去产能边际效益递减、市场竞争加剧叠加新冠疫情等因素影响，柳州市汽车、机械等行业企业经济效益有所下滑。2020年和2021年，区域内规模以上工业总产值同比分别下降2.3%和1.8%。2021年以来，汽车产业、钢铁产业、智能家电产业等产业需求释放，汽车、冶金、机械三大支柱行业工业总产值实现5.9%增速，显示行业景气度减弱以及新冠疫情的负面影响有所消退。但区域内部分企业仍面临收入缩减、现金流承压等经营困难，对柳州银行贷款质量形成一定负面影响。

预计未来1~2年，随着疫情影响减弱、全国经济复苏以及汽车、家电等产品的出口销路恢复，当地主导产业汽车等行业经营情况将进一步好转，柳州市区域经济增长有望恢复稳定，但长期来看其产业升级转型压力仍然存在。

<sup>1</sup> 地区生产总值、各产业增加值绝对数按现价计算，增长速度按可比价格计算。根据第四次全国经济普查结果，对国内生产总值、三次产业及相关行业增加值等相关指标的历史数据进行了修订。按照国家统计局制定的地区生产总值（GDP）核算和数据发布制度，年度GDP核算包括初步核算和最终核实两个步骤；经自治区统计局最终核实，2020年，柳州市GDP现价总量为3051.3亿元，按不变价格计算，比上年增长1.1%。

图表 4 广西经济总量排名前列的地级市及柳州近五年地区生产总值、增速（单位：亿元、%）

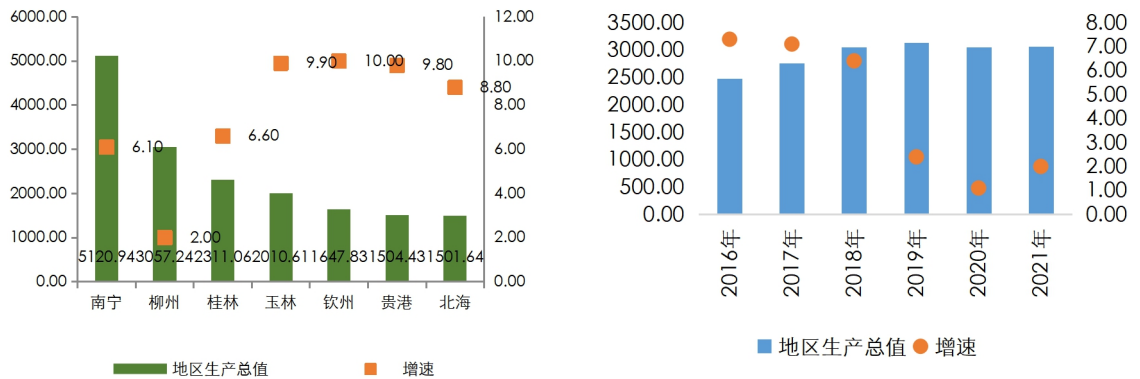

资料来源：各市 2021 年度国民经济和社会发展统计公报和柳州市历年国民经济和社会发展统计公报，东方金诚整理

## 公司治理与战略

柳州银行建立了“三会一层”的治理架构，发展战略清晰，但关联方授信集中度很高，战略规划的落实情况一般

柳州银行依照监管部门的要求并参照同业经验，建立了以股东大会、董事会、监事会和高级管理层为主体的“三会一层”治理架构。

柳州银行<sup>2</sup>关联方授信集中度高，截至 2022 年 3 月末，该行关联方授信总额、前三大关联方授信总额均超过监管要求<sup>3</sup>，其关联方授信总额占资本净额比重为 126.39%。该行关联贷款借款主体以柳州市基建开发类的城投企业为主，同期末，关联方贷款五级分类均为正常类。

柳州银行基于自身发展现状和所在区域的经济特征，制定了较为清晰的发展战略。该行计划调整负债结构，降低负债成本，同时逐步优化信贷结构，重点支持经营区域内机构类客户以及汽车与装备制造业、现代农业、批发零售业和现代物流行业的中小企业群体和优质消费群体，并逐步推行柳州、南宁双中心经营战略。此外，该行将不断提升资产负债管理水平，加快逾期贷款化解及压降大额贷款，提升风险管理水平。随着逾期贷款的逐步化解、增资扩股的完成以及南宁地区支行及物理网点数量不断提升，该行各项业务有序开展。但该行贷款客户集中度偏高，且资产质量存在一定下行压力，整体战略落实情况一般。

## 业务运营

依托广泛分布的网点布局以及当地政府的支持，柳州银行存贷款业务在广西柳州当地具有很强的区域竞争优势

柳州银行总部设立于广西柳州市，并在广西其他城市进行了差异化布局。2019 年、2020 年和 2021 年，该行分别新设立了 8 家、7 家和 23 支行，经营区域逐步扩大。截至 2021 年末，

<sup>2</sup> 本报告全文采用母公司口径

<sup>3</sup> 根据原中国银监会 2004 年 4 月颁布的《商业银行与内部人和股东关联交易管理办法》规定，“商业银行对一个关联法人或其他组织所在集团客户的授信余额总数不得超过商业银行资本净额的 15%”，“商业银行对全部关联方的授信余额不得超过商业银行资本净额的 50%”。

该行共有 169 家营业网点，其中柳州市城区支行 72 家、县域支行 9 家，南宁、桂林、河池、梧州、百色、贵港、来宾市等设立异地分、支行 83 家、小企业专营机构 1 家以及小企业金融服务分中心 4 家。其中，该行在南宁市设有 15 家网点、与当地政府和企业合作关系较好，当地分行存款和贷款增长较快。此外，该行还在柳州市、玉林市以及广州市从化区发起设立了 7 家村镇银行。

作为国有控股的地方性商业银行，凭借广泛的网点分布以及当地政府及企业的大力支持，柳州银行存贷款市场份额在柳州市保持了领先的地位。截至 2021 年末，该行在柳州市的存款市场份额稳居第 1 位，贷款市场份额提升至第 2 位。同期末，该行资产总额为 1684.03 亿元，在全国商业银行中排名中等水平。

公司业务和资金业务是柳州银行主要的收入来源。该公司存贷款保持较快增长，公司业务板块对营业收入贡献度保持在 40% 以上。2020 年以来该行个人业务中存款付息成本上升、新增贷款投放以住房按揭等低息贷款为主，导致收入低于成本。2021 年由于资金业务中利率债等低收益资产占比上升，其资金业务收益水平及贡献度有所下滑。从区域上看，该行柳州市业务收入占总收入的 60% 以上。

图表 5 柳州银行存贷款市场份额<sup>4</sup>和营业收入构成（单位：%、亿元）

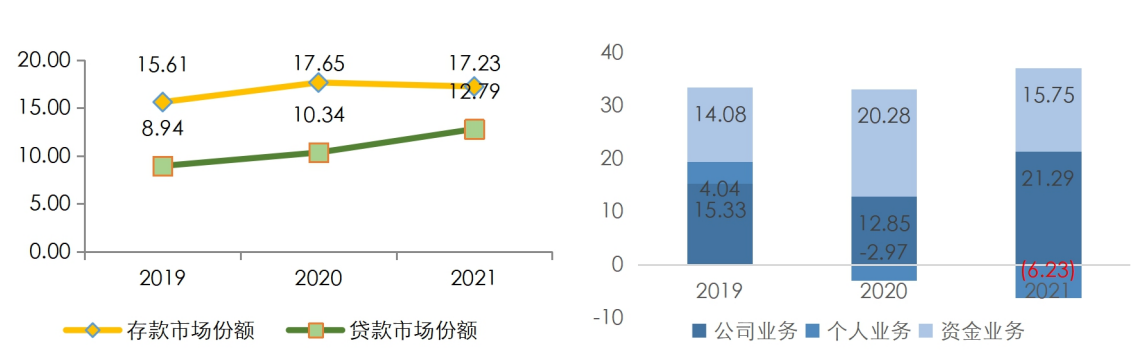

2021 年	柳州银行	绍兴银行	泉州银行	泸州银行	承德银行
资产总额	1684.03	1848.02	1396.76	1345.10	1714.31
吸收存款	1068.18	1177.64	1011.05	947.69	1247.77
发放贷款及垫款	938.68	1032.72	801.4	722.36	757.1
营业收入	33.11	36.34	32.81	37.76	39.14

数据来源：柳州银行提供，东方金诚整理

### 公司业务

柳州银行通过营销重点项目、设立绿色贷款管理中心、推动供应链金融业务等方式，持续改善对公综合服务能力，对公存贷款业务发展具有较好基础

柳州银行对公存款是全行存款的主要来源，客户群体包括当地政府和事业单位、基础设施建设等国有企业以及汽车、医疗、白糖等产业链上下游企业。2020 年以来，该行加大对于招商

<sup>4</sup> 统计范围仅包含柳州市区，不包含县域。

引资项目款营销力度，并通过成立供应链融资中心带动其围绕柳钢集团、东风柳汽集团及上下游的供应链金融业务不断发展，汇票业务规模扩大带动保证金存款规模明显增长。但伴随对公存款不断由活期转换为定期存款，其利息支出成本明显上升，2019年、2020年和2021年，该行平均对公存款利率分别为2.07%、2.93%和3.34%。截至2021年末，该行对公存款余额为609.05亿元，较年初增长1.17%。2022年初，由于部分企业存款用于发放工资而支取、部分城投企业资金、财政性存款转出使用以及辖区同业竞争加剧，该行对公存款规模小幅收缩7.33%。未来该行仍将重点营销供应链金融业务存款以控制存款成本，其对公存款规模有望恢复增长。

图表6 柳州银行对公存贷款结构<sup>5</sup>（单位：亿元）

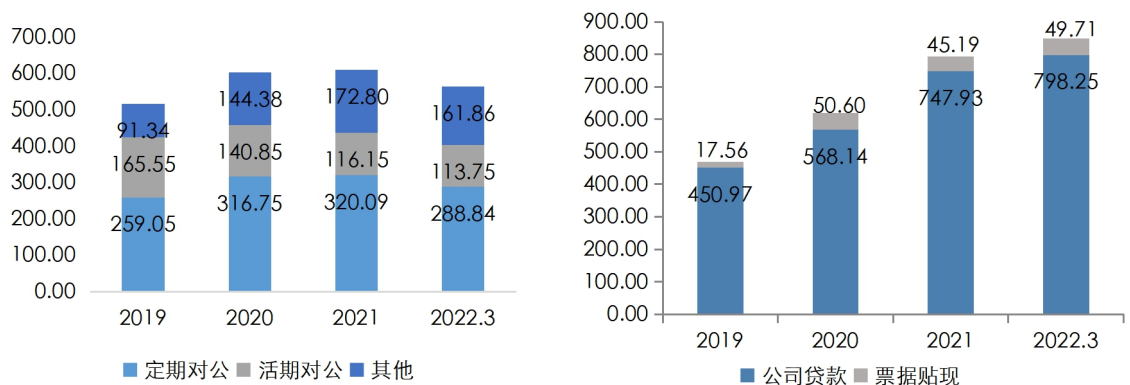

资料来源：柳州银行提供，东方金诚整理

柳州银行持续支持地方重点项目建设，同时围绕汽车、糖业产业、仓储、钢材、工程机械、物流产业链的核心企业，拓展其上下游企业客户以提高客户粘性，使得对公贷款保持快速增长。2019年末~2021年末，该行公司贷款年均复合增长率为28.78%，占全行贷款比重保持在75%以上。截至2022年3月末，该行对公贷款规模847.96亿元，较年初增长6.91%。其中，公司贷款、票据贴现余额分别为798.25亿元和49.71亿元。

2020年以来，该行加大对受新冠疫情影响企业的信贷支持力度，深度挖掘当地汽车和工程机械两大板块主机厂、子公司及上下游企业贸易结算等需求。2021年1月起，该行配合广西壮族自治区政府推出“桂惠贷”贴息贷款产品，经政府贴息2~3个百分点后贷款利率仅在1.35%~4.35%。2021年该行累计投放138.60亿元、2639户“桂惠贷”。截至2021年末，该行上述产品余额129.13亿元、贷款数量为2477户，全年加权平均利率3.89%，带动全行对公贷款增速明显提升。此外，该行2021年上线广西法人银行机构首个绿色金融管理系统，成立绿色贷款管理中心，设立“绿色专营支行”，截至2021年末，该行绿色贷款（含绿债、绿色消费）余额32.87亿元。该行贴现票据中买断式转贴现余额为20.39亿元，承兑行以国股行和广西、浙江、山东等省份的城商行为主，另有3.51亿元承兑人一户融资租赁公司和一户建筑企业。

该行综合考虑资金成本、运营成本、风险成本、目标收益率、重点客户调节等因素，进行贷款利率定价。2020年以来该行施行了减费让利政策，2020年、2021年对公贷款平均利率分

<sup>5</sup> 由于四舍五入，总数与各分款项加总数存在尾差

别下行 21BP 和 1BP 至 5.45%。2021 年，该行公司业务板块收入为 21.29 亿元，在营业收入中的占比为 64.30%。未来，预计随着资产负债管理的加强，该行新增信贷投放增速将趋于平稳，同时公司业务板块收入对营业收入的贡献度将维持在较高水平。

该行表外业务主要为银行承兑汇票，近年来业务规模快速增长。2020 年该行成立了供应链中心，重点拓展糖业、汽车、医药、建筑等行业及上下游客户票据结算需求。2019 年末~2021 年末，该行承兑汇票余额分别为 105.07 亿元、162.15 亿元和 163.54 亿元。截至 2021 年末，该行承兑汇票平均保证金比例在 70%以上，部分无保证金客户在该行存有 100%以上定期存款。同期末，该行前十大银行承兑汇票客户签票余额 65.34 亿元，客户主要为省内汽车、金属材料贸易、农产品贸易、煤炭、建筑等企业，截至报告出具日上述企业经营均正常。

### 个人业务

**依托营业网点的拓展以及住房按揭贷款的发放，柳州银行个人业务规模持续扩大，但高付息率使其条线净收入较低**

为促进全行零售业务协同发展，柳州银行通过丰富储蓄产品、完善存款计息方式和利率定价以及推广市民卡增加客户粘性。同时，该行通过完善“线上线下”营销渠道、优化服务、定期开展营销活动对客户进行分层营销，客群细分至老年群体、征地拆迁客户、工薪阶层、小微企业主等，2020 年该行储蓄存款同比增长 37.75%。2021 年以来，为控制成本，该行重点营销活期存款以调整存款结构，截至 2021 年末，该行储蓄存款余额 459.13 亿元，较年初增长 8.62%。

定价方面，该行存款利率具有较强吸引力。2019 年和 2020 年储蓄存款加权平均存款利率分别为 2.3%和 3.11%。考虑到储蓄存款付息成本上涨较快且处于较高水平，2021 年该行减少存款利率 BP 加点，全年存款加权平均利率较上年小幅上升 15BP 至 3.26%。未来该行储蓄存款产品计划向存款+理财的产品组合包转型，预计储蓄存款付息水平将小幅下降，存款增速保持低位。

图表 7 柳州银行个人存贷款结构（单位：亿元）

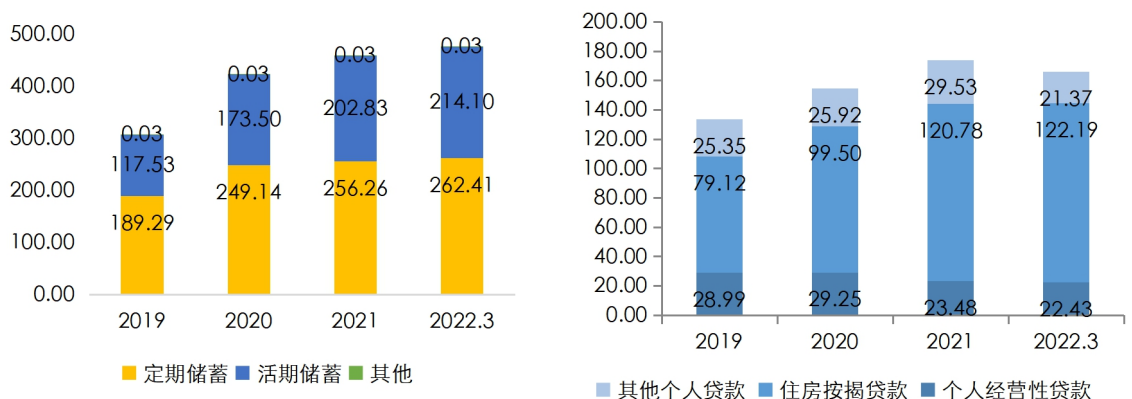

资料来源：柳州银行提供，东方金诚整理

柳州银行积极发挥产品创新优势，根据“小微企业服务、小社区便民”两小市场定位，实现零售业务批发化、零售业务集团化，推出了“龙城卡”、“个人理财”、“个人消费贷款”、

“个人装修贷款”、“个人信用循环贷款”等系列产品，致力于将服务延伸至社区、乡镇，为客户提供专业化、个性化、多元化的一站式金融服务。2019年末~2021年末，该行个人贷款年均复合增长率为14.11%，截至2021年末，该行个人贷款余额173.78亿元。此外，2019年以来，该行重点拓展辖内刚需和改善型个人住房贷款项目、个人住房装修贷款等，带动个人住房按揭贷款规模和占比持续提升。截至2021年末，该行个人经营贷款、住房按揭贷款和其他个人贷款占全行贷款比重分别为2.43%、12.49%和3.05%。其中，住房按揭贷款占比距离监管要求上限17.5%仍有一定空间。

定价方面，该行根据客户资信情况、贷款用途、风险缓释措施等因素综合确定贷款实际执行利率，其中个人经营性贷款、住房按揭贷款利率随LPR下行及减费让利政策而下降。2021年该行个人经营性贷款平均利率较年初下行133BP。

2021年，在付息率上升、收息率下降综合影响下，该行个人业务板净收入为-6.23亿元。未来，该行仍将加大个贷产品开发及与住房项目的合作力度，预计个人贷款规模仍将保持稳定增长，同时个人业务板块成本倒挂现象预计短期内仍将存在。

## 资金业务

**柳州银行持续调整和优化投资结构，非标投资占比及规模持续下降，但依然占有较大比重，同业负债规模也较大**

柳州银行将富余资金用于开展资金业务，投资品种主要为利率债、企业债等标准化债券，以及信托、资产管理计划、债权融资计划等非标准化债权投资（非标投资），其中信贷类非标投资底层资产主要投向城市基础设施建设类企业和实体企业。近年来该行不断调整资产结构，降准及存款规模增长带来的增量资金优先用于信贷投放，同时逐步压缩底层为信贷类资产的信托及资产管理计划，新增资产管理计划底层资产主要为国债和AA+信用债。基于流动性考虑，该行增加了对政策性金融债的配置，利率债投资占比有所提升，波段交易数量增加。截至2021年末，该行金融工具投资金额（净额）为573.15亿元，较年初减少4.68%。同期末，该行投资资产中利率债和非标投资占比分别为44.30%和45.04%，其中非标投资占比下降了12.47个百分点（净额口径）。

该行非标投资底层资产中信贷类资产占比在80%左右、债券及债券公募基金占比约18%，其中，信贷类资产主要投向广西省内水利、环境和公共设施管理以及基础设施等行业，其余非标资产底层主要是标准化债券，但该行未提供底层借款人、债券等明细。同期末，该行持有66.47亿元信用债，以省内3年期AA、AA+级城投债和AAA级全国性地产公募债等为主。该行购买的金融债以省内城商行发行的永续债为主。该行持有的其他投资系3笔北交所挂牌的债权投资计划，底层借款人为省内城投企业。

同业业务方面，2020年以来，由于存贷款增速的偏离、政策性转贷款规模增长及资金市场利率下行，柳州银行加大同业负债融入金额。截至2021年末，该行应付同业存单余额145.61亿元，较2019年末增长40.17%。除发行同业存单外，该行同业负债主要为卖出回购，与国股

行、证券公司、旗下村镇银行等 1 年以内的同业存放，来自安徽、湖南等省份农商行、广西省内城商行等银行拆入的 1 年期以内资金以及政策性银行拆入的转贷款资金等。同期末，该行同业负债 241.98 亿元，占期末总负债比重为 15.67%，同业净融入 219.23 亿元（含发行同业存单）。

未来 1~2 年，随着发行金融债等稳定资金来源的增加及降准带来的可用资金增长，该行将减少同业融入业务，其负债期限结构、稳定性将有所优化。随着非债券类投资的逐步压降，该行新增投资以标准化债券为主，投资资产流动性将提升。

图表 8 柳州银行资金业务结构（单位：亿元）

	2019	2020	2021
利率债	145.56	220.36	253.96
金融债及同业存单	-	21.97	10.87
信用债	17.76	26.38	66.47
非标准化债权	396.09	345.88	258.13
其中：信托计划	297.40	268.15	195.64
资管计划	81.56	58.79	49.95
其他	17.12	18.94	12.55
投资余额	559.41	614.59	589.43
减：减值准备	9.89	13.26	16.82
投资净额	549.52	601.33	573.15

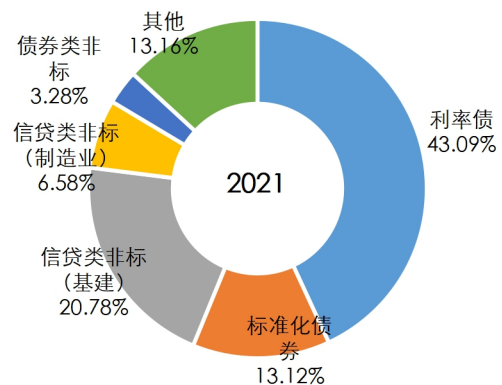

资料来源：柳州银行提供，东方金诚整理

注 1：右图为投资资产总口径。利率债包括政府债券和政策性金融债券；非标准化债权资产包括信托及资管计划、债权融资计划、基金、理财及权益投资（不包括对村镇银行的股权投资）。

综上所述，基于广泛的网点布局以及住房按揭贷款的投放，柳州银行个人贷款业务将保持较快增长，但未来利息优势减弱后，储蓄存款增速或将保持低位。该行加强区域内重点项目以及供应链上中小企业的信贷支持，对公贷款预计将稳步增长。同时，通过增加定期存款、发行金融债等稳定负债并适当调整贷款投放节奏和投资结构，该行资产负债结构将持续优化。

## 风险管理

柳州银行建立了由董事会及其风险管理委员会、高管层、风险管理部门构成的三级风险管理体系。董事会是该行风险管理的最终责任主体，董事会下设的风险管理委员会主要负责风险的控制、管理、监督和评价等。高级管理层主要负责执行风险管理战略，建立全面风险管理经营管理架构，制定风险限额，制定风险管理的具体政策、程序、制度和流程，完善风险管理体系。整体来看，该行风险管理体系基本满足业务发展需求。

## 信用风险

柳州银行逐步加强信贷内评体系、风险管理系统建设，并不断化解存量风险资产，信用风险管理能力有所加强

近年来，柳州银行持续推进信贷系统和内评体系建设，于2018年末上线了自行开发的信用评级系统，重点对授信、评审、关联交易、集团客户管理等办法和流程进行梳理完善。2020年8月该行将大额风险暴露管理功能内置于全面风险管理系统以监测集中度风险，信用风险管理能力得到改善。

在其内部评级系统中，该行主要从客户的资产规模、成长能力、经营效能、偿债能力、获利能力、资产品质、资本充足性等指标，同时综合定性情况对不同行业客户进行评定。具体行业包括金融机构和事业单位、房地产、建筑业、批发零售业、制造业、综合、政府融资平台、涉农企业、新成立企业九类非金融主体。该行对非零售类主体的贷款客户经营管理、财务状况的考察趋严，加大对新增业务的第一还款来源及贷款用途的真实性考察，将客户信用等级分为19个等级<sup>6</sup>。通过加强贷前审核和担保条件落实，该行信贷客户质量和风险缓释效力有所改善。同时，该行持续推进集团客户的认定和管理工作，加大对集中度超标客户贷（投）后管理力度，定期、不定期开展检查和风险排查。但该行存量关联方授信规模较大，存在一定压降难度。

针对逾期贷款占比较高的局面，该行对不良资产制定“一户一策”盘活化解处置方案，综合运用转让、贷款重组、清收、诉讼、核销等措施处置化解，逾期贷款规模和占比显著下降。从执行效果来看，该行近年来风控体系建设逐步完善，授信客户资质和贷款风险缓释力度有所提升，风险资产化解取得一定成效，信用风险管理能力不断加强。

#### **柳州银行贷款主要集中于批发零售业、制造业、省内城投企业和房地产相关行业，行业集中度较高，且部分城投企业等综合授信集中度超监管红线**

柳州银行的贷款主要分布在批发和零售业、制造业、租赁和商务服务业以及房地产业（含住房按揭类）。截至2021年末，上述行业贷款合计占比为71.56%，贷款投放行业集中度较高。受该行加大对于当地城投企业支持力度影响，租赁和商务服务业、水利环境和公共设施行业余额和占比增长较快，同期末占比分别为12.41%和7.67%。

2018年，该行通过表内贷款和信托产业基金支持柳州、南宁等地的重大项目建设，单户综合授信规模提升，导致其对非同业单一客户的风险暴露超出监管要求。2020年8月以来，该行通过开展净值型理财业务等方式对超标客户授信进行压降。截至2021年末，其单一客户贷款集中度降至9.66%。同期末，该行前十大贷款客户总额为138.26亿元，占该行资本净额比重为87.30%。上述前十大客户五级分类均为正常，主要为广西国资委或柳州市国资委下属企业。

但由于该行购买的非标产品、债券等底层借款人也多为省内城投企业等，按照大额风险暴露统计口径，截止2022年3月末，该行非同业单一客户风险暴露超过一级资本净额15%的客户有4家，分别为3家柳州市城投企业和1家贵港市民营汽车企业。上述业务在该行无逾期、五级分类下调等情况，但从经营状态来看，部分城投企业存在债务压力大、盈利表现不佳等情况，其中某柳州市信用评级AA的城投企业于2022年6月展望被调整为负面。

<sup>6</sup> 分别为AAA、AAA-、AA+、AA、AA-、A+、A、A-、BBB、BB、B+、B、B-、CCC、NA，B+级及以上为准入级



图表9 柳州银行贷款业务集中度情况（单位：%）

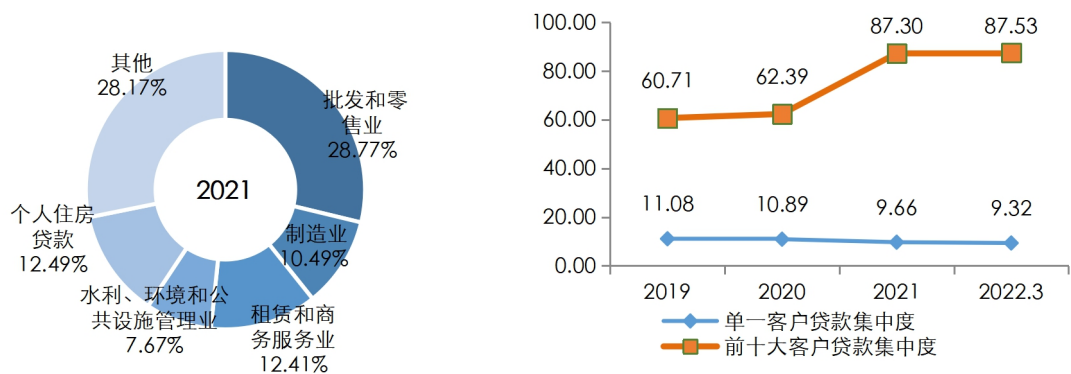

数据来源：柳州银行提供，东方金诚整理

**通过加大逾期贷款处置力度，柳州银行信贷资产不良率持续降低，但关注类贷款中部分借款主体还款能力较弱，资产质量存在下行压力**

2018年以来，柳州银行通过转让、清收、重组、担保代偿等方式加快风险资产处置，其中2021年共计处置20.59亿元<sup>7</sup>，转让不良贷款受让方为华融资产公司、信达资产公司、长城资产公司及广西金控资产等资产管理公司。得益于风险资产的处置，该行逾期贷款规模下降明显，信贷风险得到较大程度的化解。截至2022年3月末，该行逾期贷款占比为1.23%，关注类贷款占比为2.75%，分别较2019年末下降2.38和5.81个百分点。

截至2021年末，该行前十大不良贷款余额为7.79亿元，占全部不良贷款的46.73%。其中包含3笔金海系<sup>8</sup>贷款，合计0.98亿元，目前该系已进入破产重整程序，该行主要通过资产转让方式逐步处置；其余借款主体分布在房地产开发、建筑、贸易等行业，该行拟通过核销后起诉处理其中2笔，打包转让、诉讼等方式处置其余5笔。整体来看，上述贷款处置时间较长且预计产生一定处置损失。

截至2021年末，该行前十大关注类贷款余额18.57亿元，占关注类贷款的66.61%，单户贷款金额分布在0.39~6.59亿元区间。其中，前五大合计15.93亿元关注贷款的借款主体系南宁、柳州、玉林等地房地产企业，均发生过逾期情况，且其中2户已存在债委会，上述5户均提供了商品房、在建工程等抵押物。其余5户为汽车制造、家具制造、五金制品等制造业企业，均为信用贷款或保证贷款，多数由于办理了重组、续贷等而分类为关注，其中1户在该行的部分贷款已被分类为不良类。考虑到柳州地区近年来经济增速放缓、房地产密集调控，预计该行关注贷款质量仍有较大下行压力。

柳州银行发放贷款以抵质押贷款及保证贷款为主。截至2021年末，上述两类贷款占比分别为40.70%和36.35%。押品管理方面，该行通过建立押品管理系统，实现房产等押品在线估值和动态监测，由客户经理负责现场核查。该行接受的抵押物以房地产、应收账款、股权等为主，对于房地产类抵押率控制在70%以内。但由于不良贷款的抵质押物处置流程较长，且部分挂网

<sup>7</sup> 其中现金清收2.86亿元、核销2.59亿元、资产转让14.59亿元、以物抵债0.55亿元

<sup>8</sup> 广西金海金融投资控股集团有限公司（简称“金海集团”），下属国顺中投资资产投资有限公司、广西长林实业发展有限公司、广西中融经贸发展有限公司、广西中港实业有限公司等企业

拍卖抵质押资产存在流拍情况，导致部分贷款清收成效未达预期效果。该行保证贷款以担保公司、企业担保为主，风险缓释效果易受担保方代偿能力的影响。

2021年以来，随着不良贷款规模增长以及核销力度加大，该行拨备覆盖率有所下降，截至2022年3月末，拨备覆盖率为154.47%。

图表 10 柳州银行资产质量及拨备情况（单位：%）

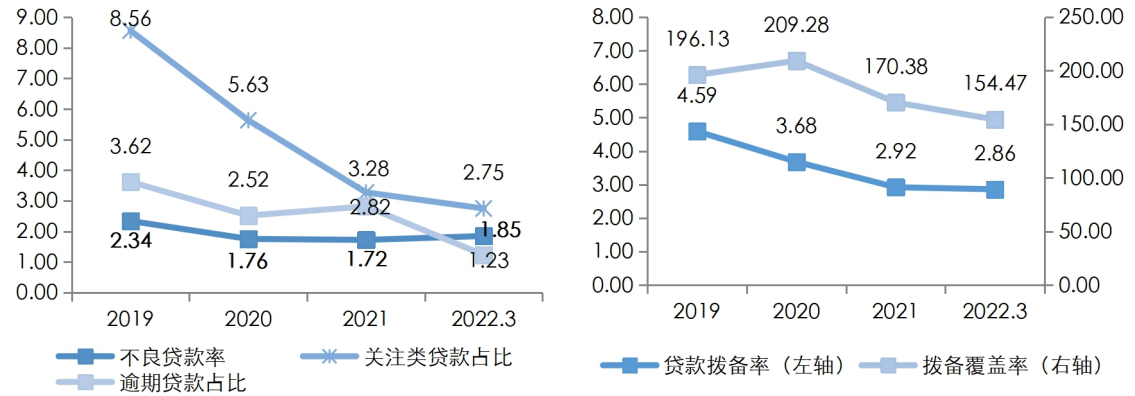

数据来源：柳州银行提供，东方金诚整理

柳州银行信贷类非标投资行业和客户集中度较高，2022年新增大规模延期信托投资，且部分存量投资资产逾期时间较长，处置回收进展缓慢，非信贷资产信用风险仍然较大

柳州银行非信贷类资产信用风险主要源自非标投资，投资标的融资主体以城投企业为主，行业和客户集中度较高。截至2021年末，该行信贷类非标投资余额占投资余额的比重在40%左右。投资产品集中度来看，前十大投资余额181.51亿元，其中2笔为底层为国债的单一资产管理计划投资，8笔为信托投资，底层借款人主要为省内汽车企业以及省内水利、环境和公共设施管理城投企业。其中1笔10亿元信托于2015年逾期，5笔在2022年3月~7月到期的信托中121.54亿元已延期至2025年，五级分类仍为正常。同期末，该行信托中共124.84亿元已延期至2025年还本。

五级分类来看，该行投资资产中不良资产余额29.98亿元，投资资产减值准备余额为15.78亿元，其中2019年和2020年和2021年分别计提5.29亿元、9.72亿元和2.18亿元，但相对不良投资资产规模仍存在较大缺口。该行不良资产包含该行投资的逾期信托产品28.21亿元和逾期资管产品1.23亿元，以及其受让的0.55亿元不良资产包。同期末该行非信贷资产中8亿元信托产品为关注类，本金将在2022年12月到期，该行拥有土地、股权等抵质押物，但覆盖率仅16.25%。该行持仓其余信托产品将在2022年四季度到期，东方金诚将持续关注上述投资资产未来本息到期收回情况。该行购买的债券发行人以省内城投企业、AAA级地产债为主，截至2021年末无本息逾期情况。

该行银行承兑汇票规模较大，存在一定风险敞口，但垫款占比较低。该行重点支持现金流量大的医药、贸易、公共建设等非产能过剩行业企业，且近年来提高了保证金比例，产生的垫款金额较小。截至2021年末，该行承兑汇票余额163.54亿元，风险敞口18.54%，累计垫款金额0.87亿元，垫款比例较小。

## 流动性风险和市场风险

### 柳州银行资产中利率债等高流动性资产占比不断提高，对流动性风险有较好缓释作用

资产端方面，柳州银行前期新增贷款和投资类资产以中长期为主，近年来通过适度控制中长期贷款投放及非标投资规模，资产平均期限有所缩短。该行通过增加对利率债等优质资产的配置，同时发行金融债、增加 90 天以上定期存款、提升储蓄存款占比以提升负债稳定性，带动其流动性缺口由负转正，资产负债期限错配程度有所缓解。截至 2022 年 3 月末，该行 90 天流动性缺口率为-2.64%、流动性比例为 97.42%，均满足监管要求。

随着 LPR 改革的施行，该行的贷款定价基准与市场利率相关性增强，同时资产配置向短期贷款、利率债等利率敏感性资产倾斜。截至 2021 年末，该行利率敏感性缺口 143.54 亿元，较年初增加 35.78 亿元，增幅 24.93%。但考虑到该行贷款定价能力良好，该行面临的市场风险较小。

图表 11 柳州银行流动性指标（单位：%）

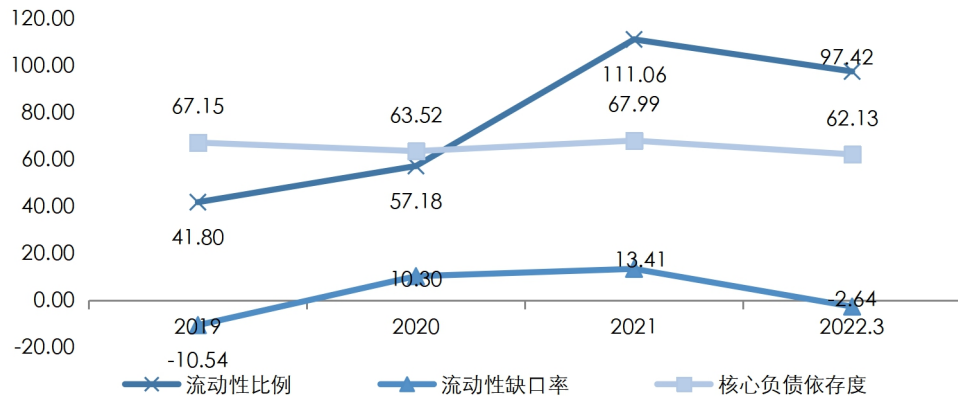

资料来源：柳州银行提供，东方金诚整理

综上所述，柳州银行通过加大不良资产处置力度，不良贷款率和逾期贷款占比持续下降，资产质量得到提升。但该行关注类贷款占比依然较高且部分借款人存在实质不良记录，非标资产将集中在未来 1~2 年到期，预计未来资产质量仍有下行压力。同时，伴随利率债规模增长和负债期限拉长，该行资产负债期限错配有所缓解，市场风险较为较小。

## 财务状况

柳州银行提供了 2019 年~2021 年经审计的母公司口径财务报告和 2022 年 3 月末未经审计的母公司口径财务报表，审计意见均为标准无保留。

## 收入与盈利能力

受累于存款付息成本高企、贷款利率下行，柳州银行净息差及盈利水平低于行业平均水平，未来资产质量下行的压力仍将制约其盈利提升

柳州银行利息净收入占营业收入的比重保持在 95%以上，包括存贷款利息净收入、金融机

构往来利息净收入和债券投资、信托及资产管理计划投资利息收入等。2020年该行存款规模及利息支出大幅增长，同时贷款利率下行导致利息收入减少，净息差水平较上年收窄54BP至2.10%，营业收入较上年减少9.66%。2021年，该行存款增速放缓，存款净利息支出较上年增长22.51%。收入方面，贷款规模增长及政府补贴影响下，该行贷款利息净收入同比增加27.67%，同时年中加大低成本同业资金融入规模提高杠杆，其投资收益率与上年基本持平，综合作用下实现营业收入33.11亿元，较上年小幅增长4.64%，净息差较上年收窄22BP至1.88%。

该行业务及管理费随业务规模扩张而有所增长，2021年成本收入比上升至40.77%。由于其投资资产拨备覆盖度较低，且资产质量存在下行风险，该行各项拨备支出压力较大，2019年~2021年，其各类减值支出占营业收入的比重分别为42.81%、33.54%和29.13%。2021年该行实现净利润6.22亿元，净资产收益率为4.06%，较上年增长0.14个百分点，盈利水平大幅低于行业平均水平。

未来，随着该行投资资产结构继续向利率债等低收益债券倾斜，其营业收入增长承压。同时考虑到资产质量下行造成的拨备计提压力，预计短期内该行盈利仍将低于行业平均。

图表 12 柳州银行盈利指标 (单位: 亿元、%)

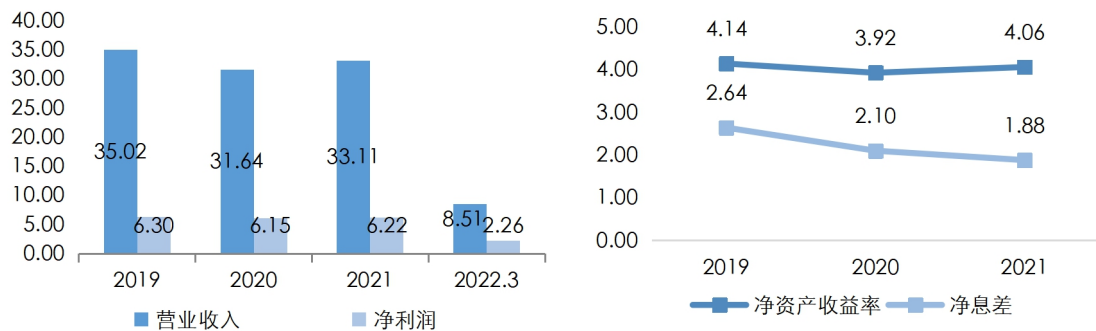

数据来源：柳州银行提供，东方金诚整理

### 资本充足性

#### 柳州银行信贷业务快速增长导致其资本充足率持续下滑，未来面临一定资本补充压力

柳州银行资本主要由实收资本、资本公积以及利润积累等构成。2018年该行获得股东增资39.06亿元，有效补充了资本。2020年12月，广西市财政局以转股型协议存款形式注入3亿元政府专项债资金到该行，补充该行其他一级资本，但由于该行新增了非并表子公司的股权投资，其核心一级资本净资产扣除额上升。2021年启用新会计准则后未分配利润科目大幅减少，导致其资本净额较年初有所减少。同时，该行信贷业务快速发展带动风险加权资产持续增长。截至2022年3月末，该行资本充足率和核心一级资本充足率分别下滑至12.33%和11.30%，面临一定资本补充压力。

图表 13 柳州银行资本充足情况 (单位: 亿元、%)

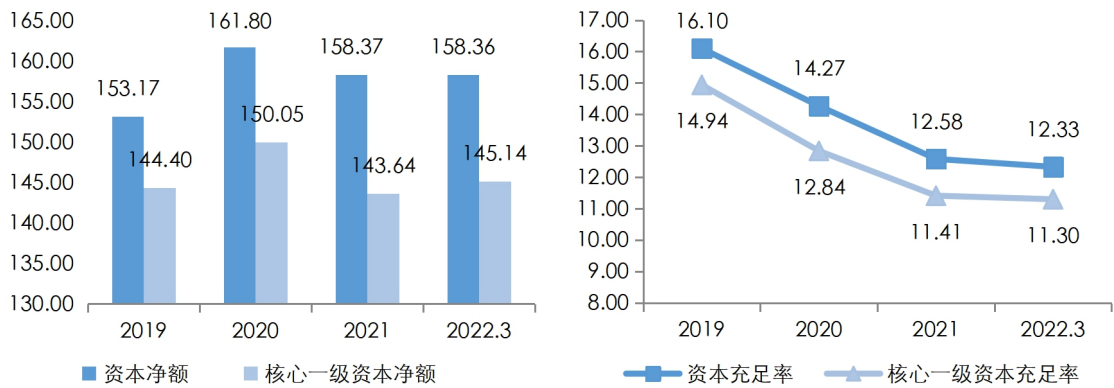

2021 年	柳州银行	绍兴银行	泉州银行	泸州银行	承德银行
资本充足率	12.58	13.26	11.75	13.36	14.12
核心一级资本充足率	11.41	8.42	7.58	-	10.66

数据来源: 柳州银行提供, 东方金诚整理

## 外部支持

**柳州银行在存贷款业务开展以及资本补充等方面得到了股东及地方政府的支持, 预计将对其未来发展产生积极影响**

作为地方性商业银行, 柳州银行定位于服务地方经济, 在柳州市辖区的存贷款市场份额保持领先地位, 在区域金融市场中占据重要位置。该行与股东、柳州市政府保持了良好的合作关系, 能够在业务开展等方面获得股东和政府的支持。2014年、2017年和2018年, 该行股东分别为其增资20.56亿元、23.53亿元和39.06亿元; 2020年12月, 广西市财政局以转股型协议存款形式注入3亿元政府专项债资金到该行, 补充该行其他一级资本。在政府的大力支持下, 该行持续为柳州、南宁等地的重点项目提供信贷支持, 不断获得社保、医保以及公积金等财政性存款的沉淀, 2020年、2021年共计获得政府财政资金存款51.73亿元、柳州市政府及各重点单位存款支持约31亿元。

东方金诚认为, 鉴于股权结构的关系以及柳州银行在柳州市区域经济和金融体系中的重要性, 其在出现偿付困难时获得来自股东信用支持的可能性较大。

## 本期债券偿付能力分析

**柳州银行整体实力很强, 对本期债券的偿付保障能力较好**

本次绿色金融债券拟发行额度为10亿元, 预计每年债券利息0.39亿元<sup>9</sup>。以该行近年来的财务数据测算, 该行净利润、净资产和资本净额对拟发行债券的偿付保障能力较好。截至2021年末, 该行未到期债券本金总额60亿元。

<sup>9</sup> 拟发行债券利率按照该行去年发行的可比债券3.90%简单测算。

图表 14 本期债券偿付能力分析 (单位: 倍)

	2019年	2020年	2021年
净利润/本期债券预计年利息	16.16	15.76	15.95
期末净资产/本期债券发行规模	15.57	15.75	14.90
期末资本净额/本期债券发行规模	15.32	16.18	15.84

数据来源: 柳州银行提供, 东方金诚整理

## 综合评价

该行在广西当地营业网点覆盖面较广, 共设有 169 家营业网点, 并成立了绿色专营支行, 存贷款业务具有很强的区域竞争优势; 该行与柳州、南宁等地的政府和企事业单位建立了良好的合作关系, 信贷投放规模逐年上升, 业务发展势头良好; 得益于异地支行、供应链中心等各类营销机构的拓展, 该行存款基础较好, 核心负债依存度维持在 60%以上, 为其业务开展提供稳定资金; 该行为柳州市国有控股的地方性城商行, 2020 年获得 3 亿元政府专项债以补充资本, 且持续获得财政资金等存款, 政府和股东在资本补充、业务拓展等方面对其支持力度较大。

同时, 东方金诚也关注到, 该行关注类贷款以重组类贷款为主, 受区域经济增速放缓影响, 房企、中小企业等风险抵御能力下降、短期内经营情况改善可能性较小, 该行信贷资产质量存在一定的下行压力; 该行非标类延期还本投资资产规模较大, 部分非标资产逾期时间较长, 信用风险管理压力较大; 该行关联客户集中度较高, 单一客户综合授信集中度超监管上限; 该行表外业务中票据业务规模较大且持续增长, 存在一定风险敞口。

综上所述, 东方金诚评定柳州银行股份有限公司主体信用等级为 AA+, 评级展望稳定, 评定 2022 年柳州银行股份有限公司第二期绿色金融债券信用等级为 AA+。

附件一：柳州银行组织结构图

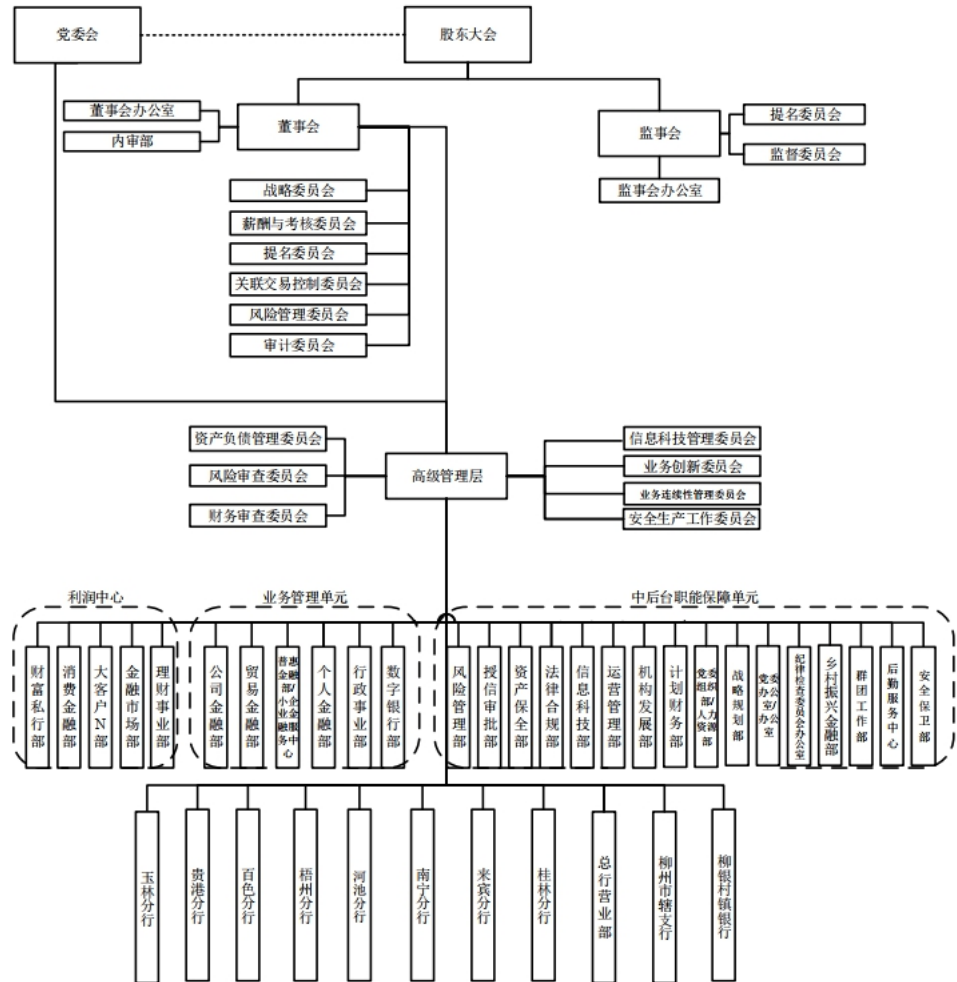

附件二：柳州银行主要财务及监管指标<sup>10</sup>（单位：亿元、%）

项目名称	2019年	2020年	2021年	2022年3月
<b>资产质量与拨备情况</b>				
资产总额	1277.01	1622.12	1684.03	1720.24
发放贷款及垫款	574.33	744.97	938.68	984.02
不良贷款率	2.34	1.76	1.72	1.85
关注类贷款占比	8.56	5.63	3.28	2.75
贷款拨备率	4.59	3.68	2.92	2.86
拨备覆盖率	196.13	209.28	170.38	154.47
<b>经营效率与盈利能力</b>				
营业收入	35.02	31.64	33.11	8.51
营业支出	26.66	22.85	23.55	5.55
其中：业务及管理费	11.36	11.92	13.50	3.00
净利润	6.30	6.15	6.22	2.26
净息差	2.64	2.10	1.88	1.80
净资产收益率	4.14	3.92	4.06	-
<b>负债与流动性</b>				
负债总额	1121.36	1464.65	1535.06	1569.82
吸收存款	822.62	1027.66	1068.18	1040.98
流动性比例	41.80	57.18	111.06	97.42
流动性缺口率	-10.54	10.30	13.41	-2.64
核心负债依存度	67.15	63.52	67.99	62.13
<b>资本充足性</b>				
所有者权益	155.65	157.48	148.97	150.42
资本充足率	16.10	14.27	12.58	12.33
一级资本充足率	14.94	13.10	11.65	11.53
核心一级资本充足率	14.94	12.84	11.41	11.30

<sup>10</sup> 本表数据系母公司口径



### 附件三：主要财务指标及监管指标计算公式

指标	计算公式
<b>资产质量与拨备情况</b>	
不良贷款率	期末五级分类不良贷款余额/期末贷款总额×100%
关注类贷款占比	期末关注类贷款余额/期末贷款总额×100%
<b>准备金计提和拨备</b>	
其中：贷款拨备率	贷款减值准备余额/期末贷款总额×100%
拨备覆盖率	贷款减值准备余额/不良贷款余额×100%
<b>经营效率与盈利能力</b>	
净息差	利息净收入/平均生息资产×100%
净利息差	平均生息资产收益率-平均计息负债付息率
成本收入比	业务及管理费/营业收入×100%
拨备前营业利润率	拨备前营业利润/营业收入×100%，拨备前营业利润=营业利润+资产减值损失
总资产收益率	净利润/(上期末总资产+本期末总资产)×200%
净资产收益率	净利润/(上期末净资产+本期末净资产)×200%
<b>负债与流动性</b>	
流动性比例	流动资产/流动负债×100%
流动性缺口率	90天内表内外流动性缺口/90天内到期表内外资产×100%
核心负债依存度	核心负债/负债总额×100%，核心负债包括距到期日三个月以上（含）定期存款和发行债券以及剩余期限一年以上活期存款（或活期存款的50%）
优质流动性资产充足率	优质流动性资产/短期现金净流出
流动性匹配率	加权资金来源/加权资金运用
<b>资本充足性</b>	
资本充足率	(资本-扣减项)/风险加权资产×100%
一级资本充足率	(一级资本-扣减项)/风险加权资产×100%
核心一级资本充足率	(核心一级资本-扣减项)/风险加权资产×100%

注：表中资本充足性相关指标根据《商业银行资本管理办法（试行）》计算

#### 附件四：企业主体及长期债券信用等级符号及定义

等级	定义
AAA	偿还债务的能力极强，基本不受不利经济环境的影响，违约风险极低
AA	偿还债务的能力很强，受不利经济环境的影响不大，违约风险很低
A	偿还债务能力较强，较易受不利经济环境的影响，违约风险较低
BBB	偿还债务能力一般，受不利经济环境影响较大，违约风险一般
BB	偿还债务能力较弱，受不利经济环境影响很大，有较高违约风险
B	偿还债务的能力较大地依赖于良好的经济环境，违约风险很高
CCC	偿还债务的能力极度依赖于良好的经济环境，违约风险极高
CC	在破产或重组时可获得保护较小，基本不能保证偿还债务
C	不能偿还债务

## 跟踪评级安排

根据监管部门有关规定的要求，东方金诚将在“2022年柳州银行股份有限公司第二期绿色金融债券”（以下简称为“该债项”）的信用等级有效期内，持续关注与柳州银行股份有限公司（以下简称为“受评主体”）和该债项相关的可能影响其信用等级的重大事项实施跟踪评级。东方金诚在信用等级有效期满后不再承担对该债项的跟踪评级义务。

跟踪评级包括定期跟踪评级和不定期跟踪评级。定期跟踪评级每年进行一次，东方金诚将按照监管规定或委托评级合同约定出具定期跟踪评级报告；不定期跟踪评级在东方金诚认为可能存在对该债项信用等级产生重大影响的事项时启动。

在该债项信用等级有效期内发生可能影响其信用评级的事项时，委托方或受评主体等相关方应及时告知东方金诚，并提供相关资料，东方金诚将就相关事项进行分析，视情况出具不定期跟踪评级结果。

如委托方或受评主体等相关方未能及时或拒绝提供跟踪评级所需相关资料，东方金诚将有权视情况采取延迟披露跟踪评级结果、确认或调整信用等级、公告信用等级暂时失效或终止评级等评级行动。

东方金诚出具的跟踪评级结果等相关信息将按照监管规定或委托评级合同约定向相关单位报送或披露。



东方金诚国际信用评估有限公司

2022年7月11日